

Guide de pose CUISINES



Conditions de garantie : Meuble assemblé COMPLET

- Caissons VALINO
- Façades VALINO
- Charnières VALINO
- Tiroirs VALINO
- Quincailleries VALINO

*Tous meuble composé par un seul produit d'une provenance autre que les produits VALINO entraînera un rejet total de la garantie. Voir conditions page 30 & 31.



Quelques précautions à prendre pour qu'une pose de cuisine se passe bien et soit en conformité.

- Aucun tuyau derrière le LAVE-VAISSELLE, ni aucune prise électrique
- L'installation du GAZ doit se faire avant l'installation de la cuisine
- Les modifications du GAZ doivent s'effectuer par un professionnel agréé.
- Lors du montage, respectez les règles générales liées à la SECURITE DU TRAVAIL.

Outillage nécessaire

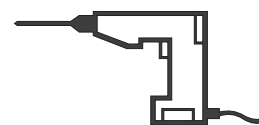
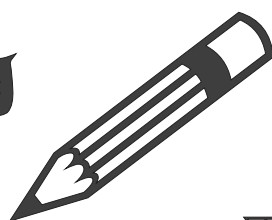
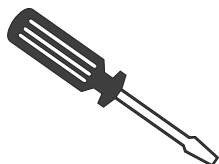
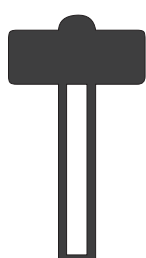

- 1 forêt diam:10mm
- 1 forêt diam:5mm
- 1 embout PZ2
- 1 embout étoile T15

Nos conseils d'application technique, écrits ou oraux, fondés sur notre expérience et nos meilleures connaissances, sont cependant donnés sans engagements de notre part. Des conditions de travail que nous ne contrôlons pas ainsi que des conditions d'application autres excluent toute responsabilité de notre part.

Nous conseillons de vérifier si les produits sont bien appropriés à l'utilisation envisagée. Etant donné que l'application, l'utilisation et la mise en oeuvre de nos produits s'effectuent en dehors de notre contrôle, elles n'engagent que votre seule responsabilité. Si, malgré tout, notre responsabilité venait à être mise en cause, elle serait limitée à la valeur de la marchandise que nous avons livrée et que vous avez utilisée. Notre garantie porte sur la qualité constante de nos produits conformément à nos spécifications.

PLINTHES

Réglage de la HAUTEUR des PLINTHES

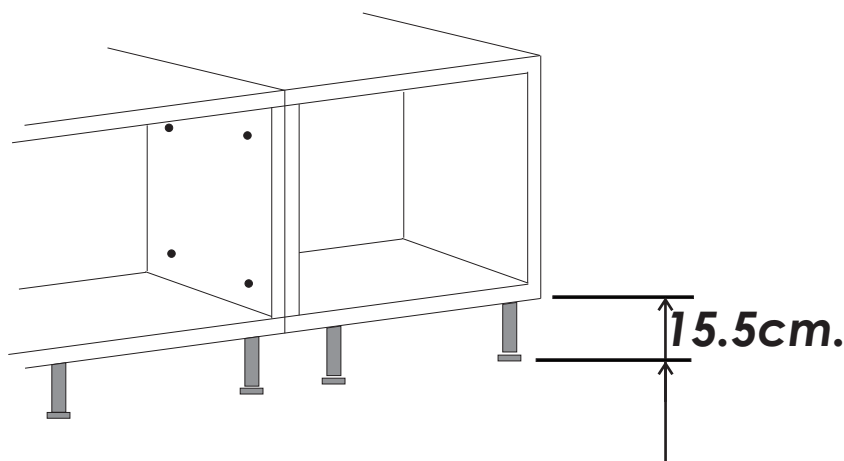

Avant de fixer les plinthes, nous vous conseillons de régler la hauteur des caissons à 15.5cm de hauteur.

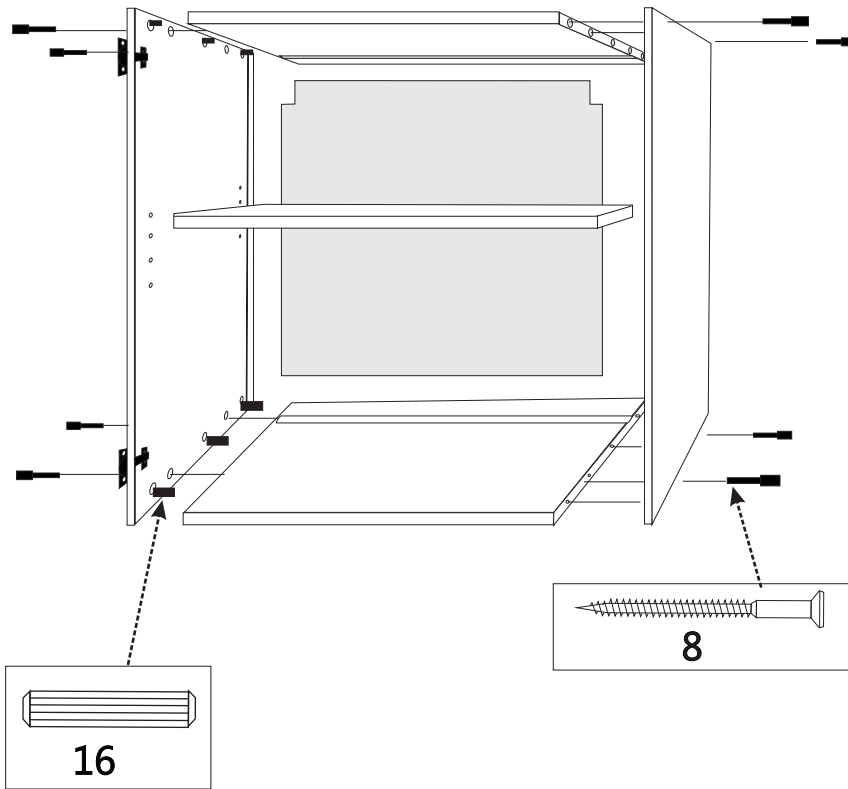

Fixez l'accroche sur le caisson (à l'extérieur)

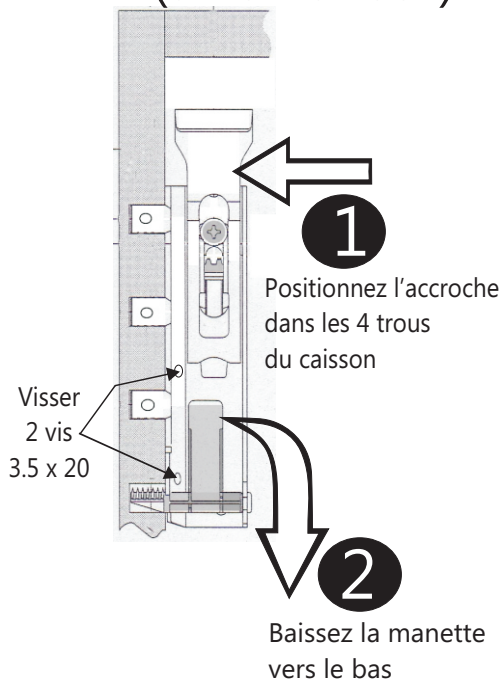

Réglage du caisson (à l'intérieur)

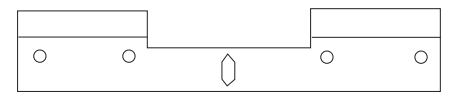
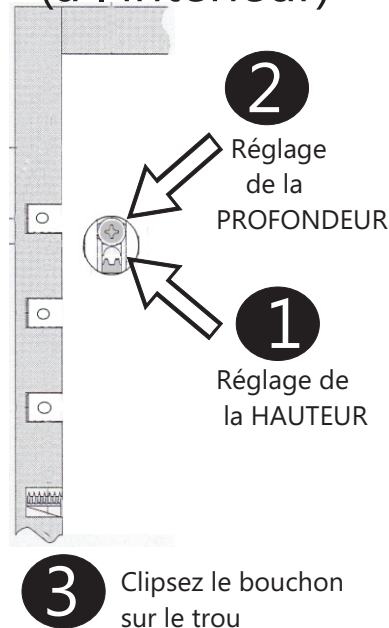

Pliez cette fixation métallique afin d'obtenir 2 accroches. Chaque accroche devra être fixée au mur par 2 vis selon le matériau du mur.

HAUT
du caisson

Repérez le haut des 2 cotés :
Le seul trou derrière la rainure
du fond représente le haut du
caisson.

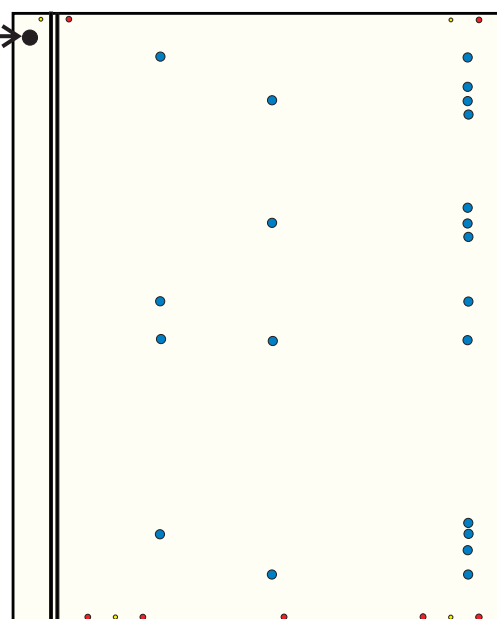

BAS

Meuble Bas
Largeur : 30,40,50,60,90cm

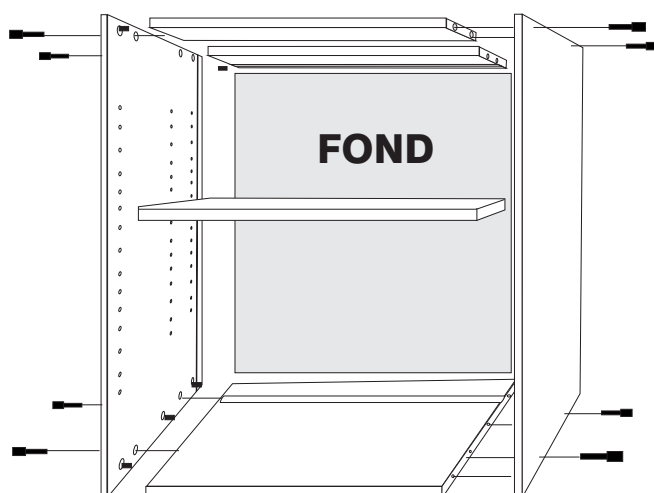

Largeur 60cm pour
recevoir un FOUR:
Assemblez le meuble
SANS LE FOND

Meuble recevant
un EVIER:
COUPEZ le fond au 2/3
de sa hauteur

Meuble Bas
Largeur : 80,100,120cm

A monter
uniquement pour
les façades:
porte+tiroir (PT)

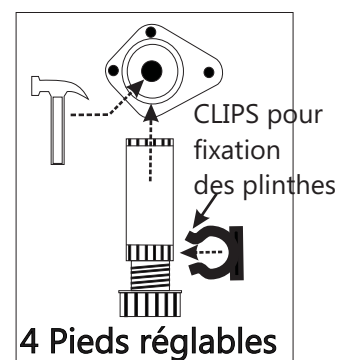
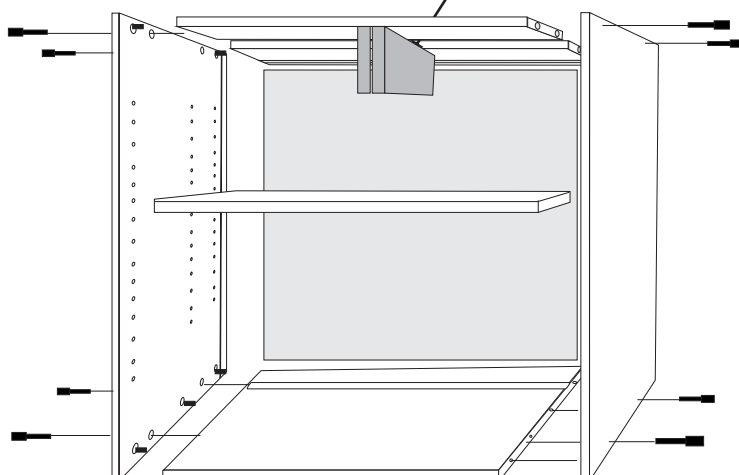

Montage du Kit sous ÉVIER

Remplacez le panneau du dessus du meuble par les 2 barres en aluminium.
Le fond devra être coupé à mi-hauteur pour le passage de la tuyauterie.

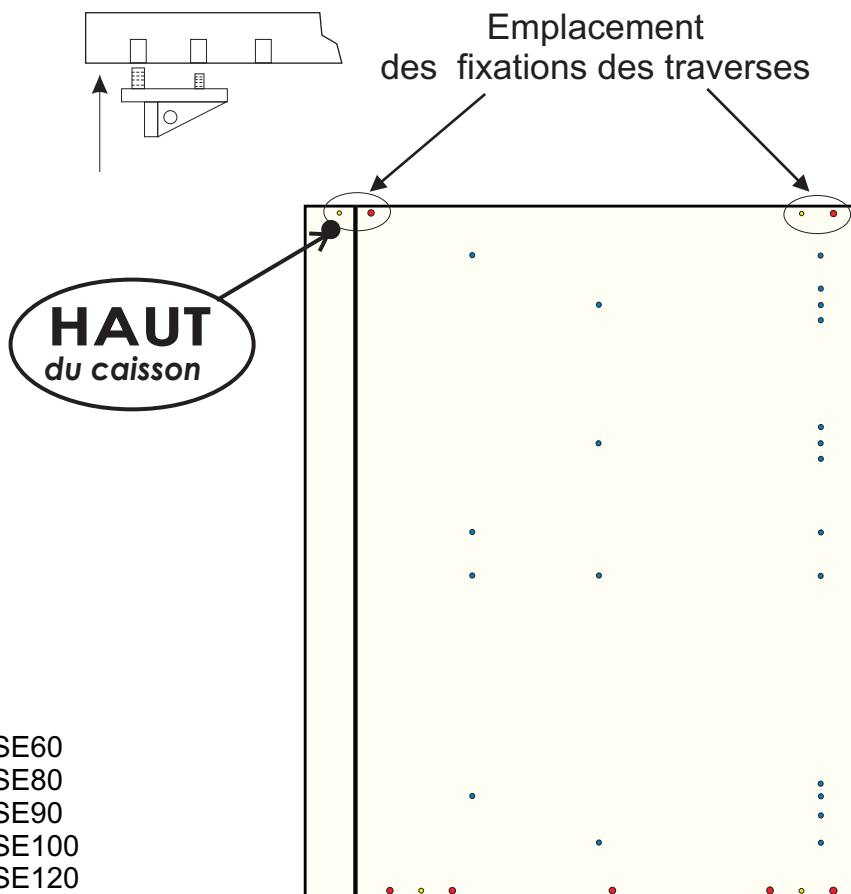

Existe en 5 dimensions :

- Largeur 60cm : réf. : KITSE60
- Largeur 80cm : réf. : KITSE80
- Largeur 90cm : réf. : KITSE90
- Largeur 100cm : réf. : KITSE100
- Largeur 120cm : réf. : KITSE120

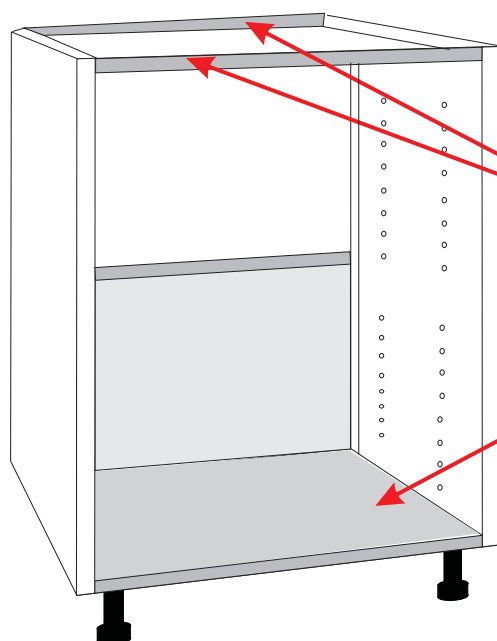

Le kit est composé de :
- 2 Traverses Alu

- 1 plaque de propreté Alu à joint PVC.

**Montage des coulisses de TIROIR TG (tiroir simple)
sur façade des 3 TIROIRS (TC)**

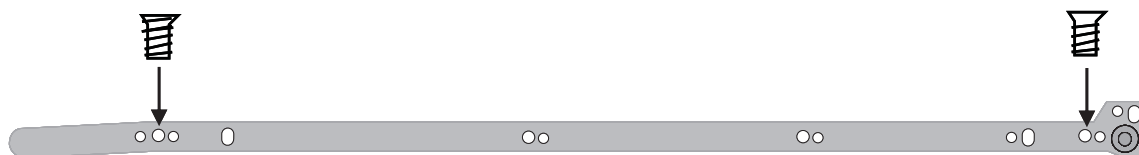

Tiroir à galets (TG)

HAUT
du caisson

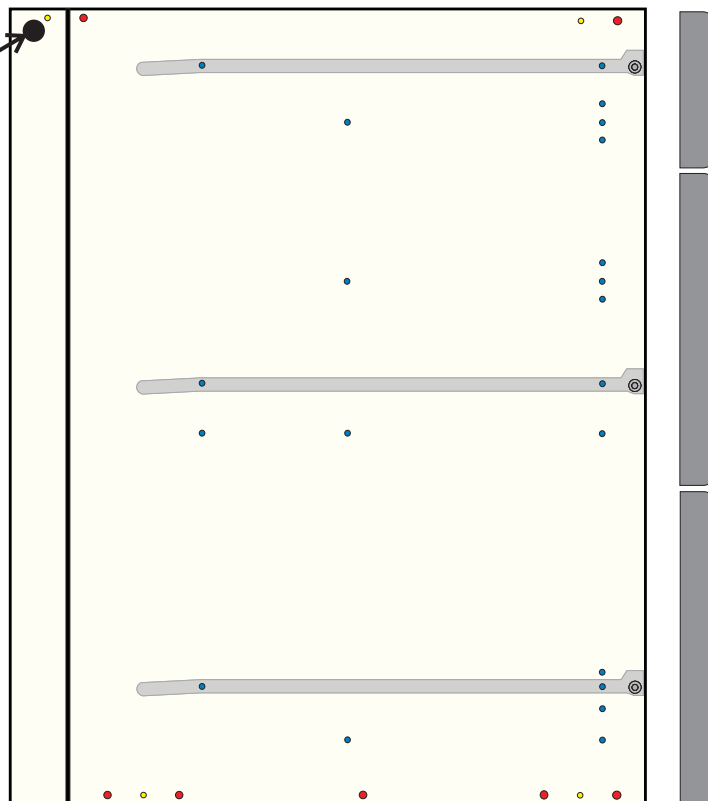

**Position des attaches tiroir
sur les façades (TC)**

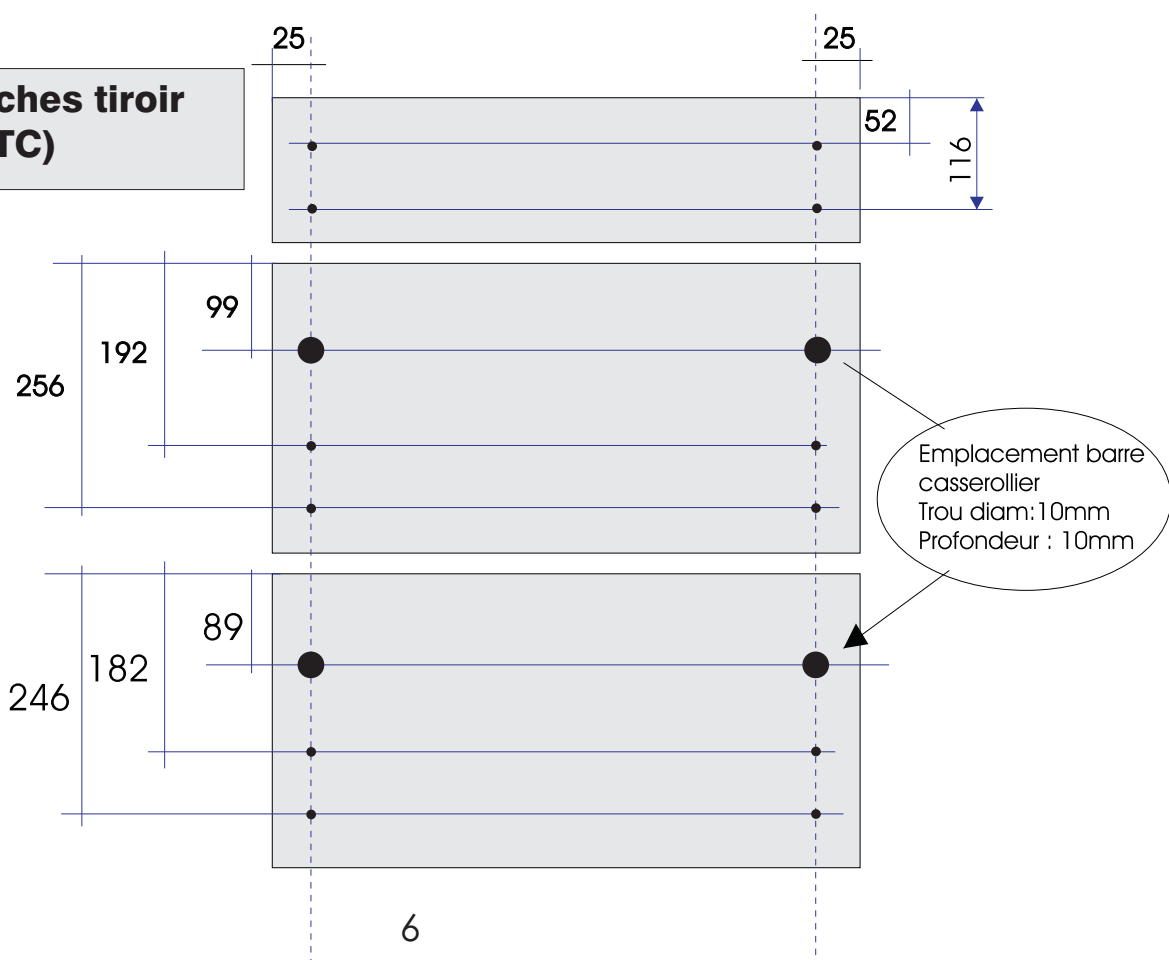

**Montage des coulisses de TIROIR à BILLES TB
(tiroir avec amortisseur) sur façade des 3 TIROIRS (TC)**

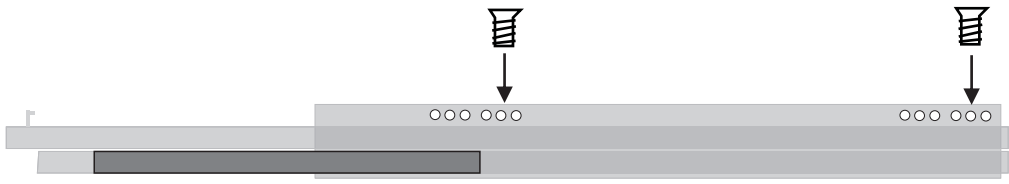

HAUT
du caisson

Tiroir à billes (TB)

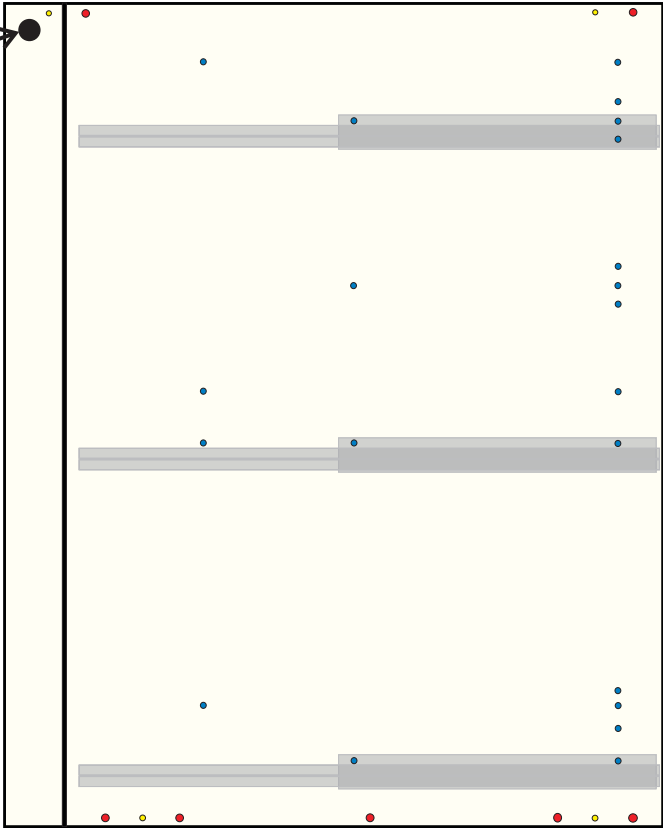

Position des attaches tiroir sur les façades (TC)

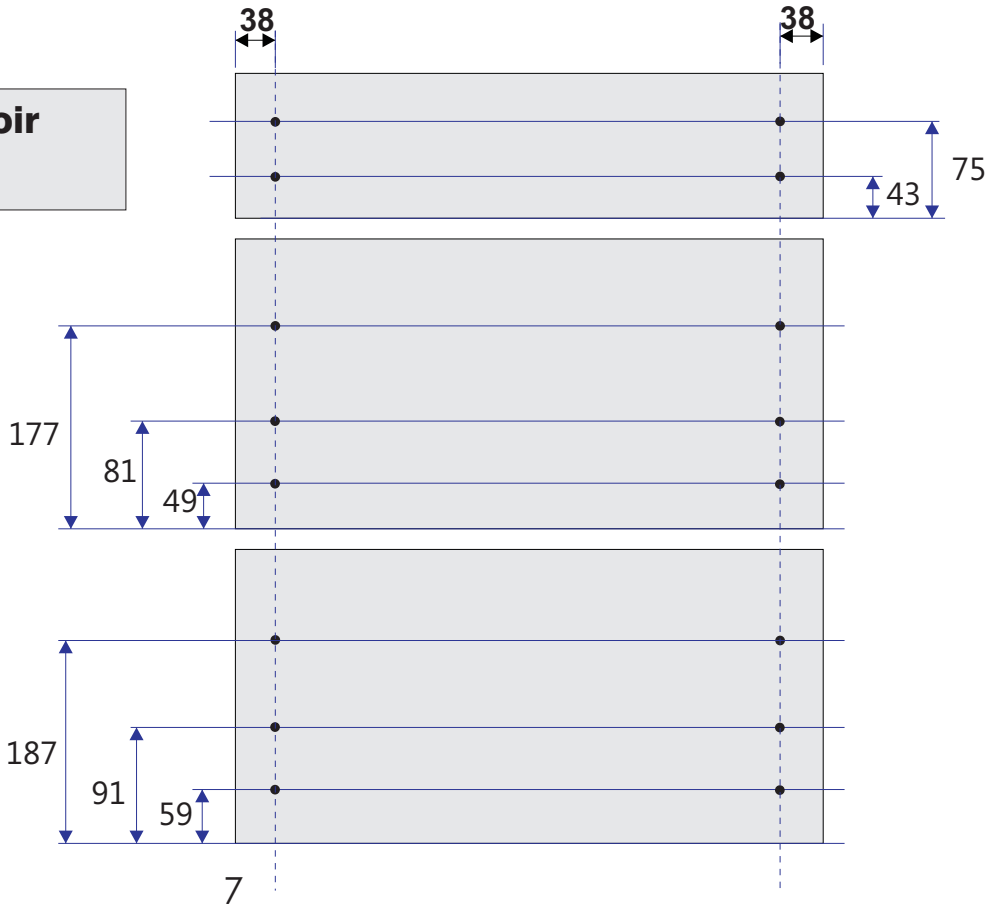

**Montage des coulisses de TIROIR à BILLES TB
(tiroir avec amortisseur) sur façade des 2 TIROIRS (GC)**

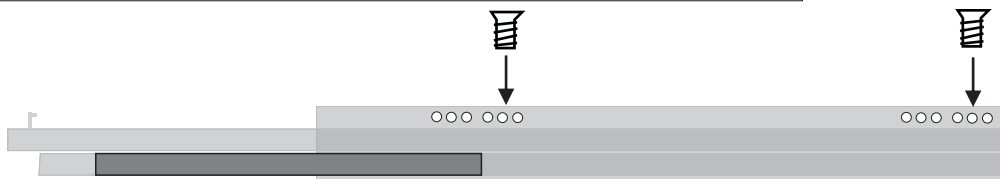

Tiroir à billes (TB)



HAUT
du caisson

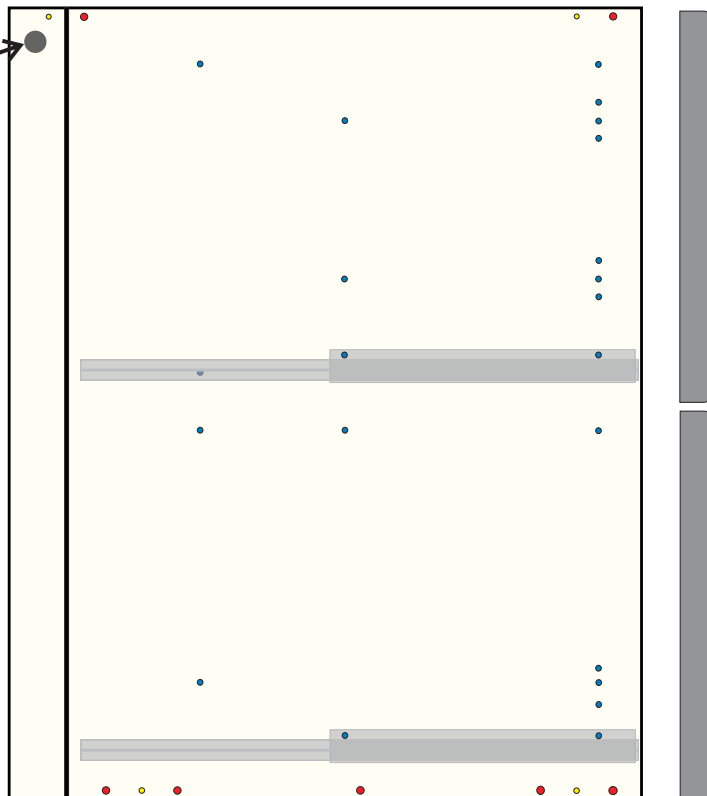

Position des attaches tiroir sur les façades (GC)

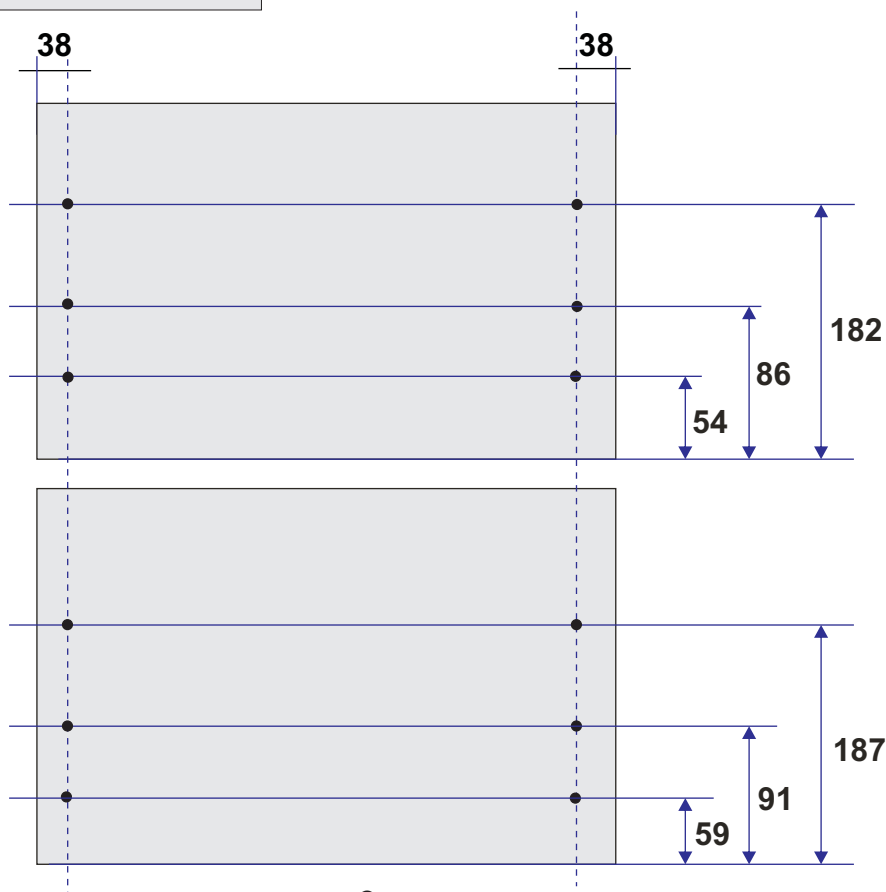

**Montage des coulisses de TIROIR TG (tiroir simple)
sur la façade d 'une PORTE (PT)**

HAUT
du caisson



Tiroir à galets (TG)

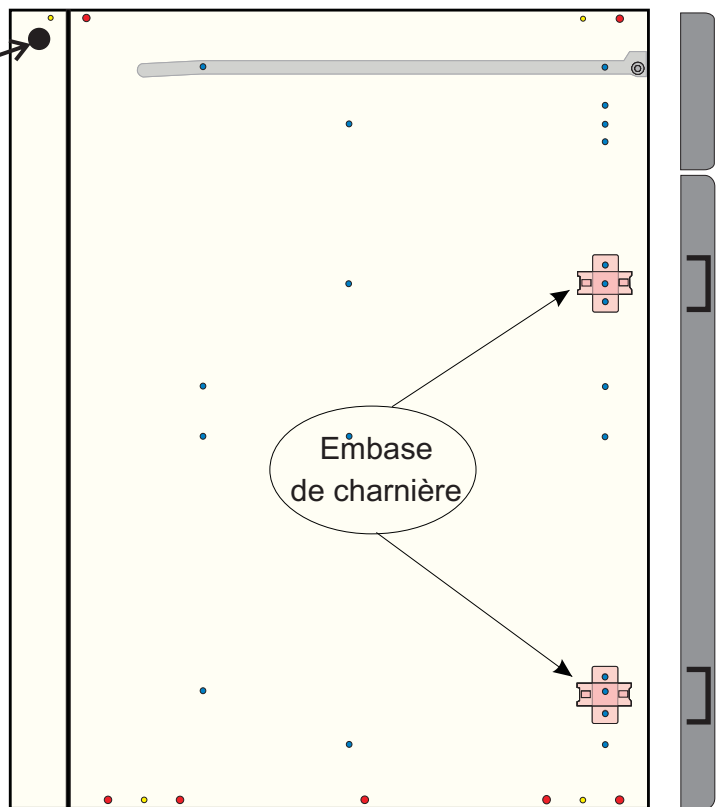

**Montage des coulisses de TIROIR à BILLES TB (tiroir avec amortisseur)
sur la façade d 'une porte (PT)**

HAUT
du caisson

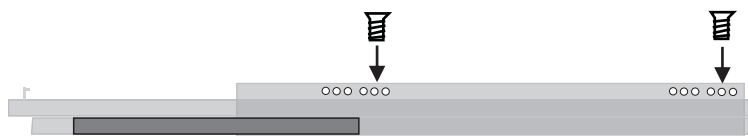

Tiroir à billes (TB)

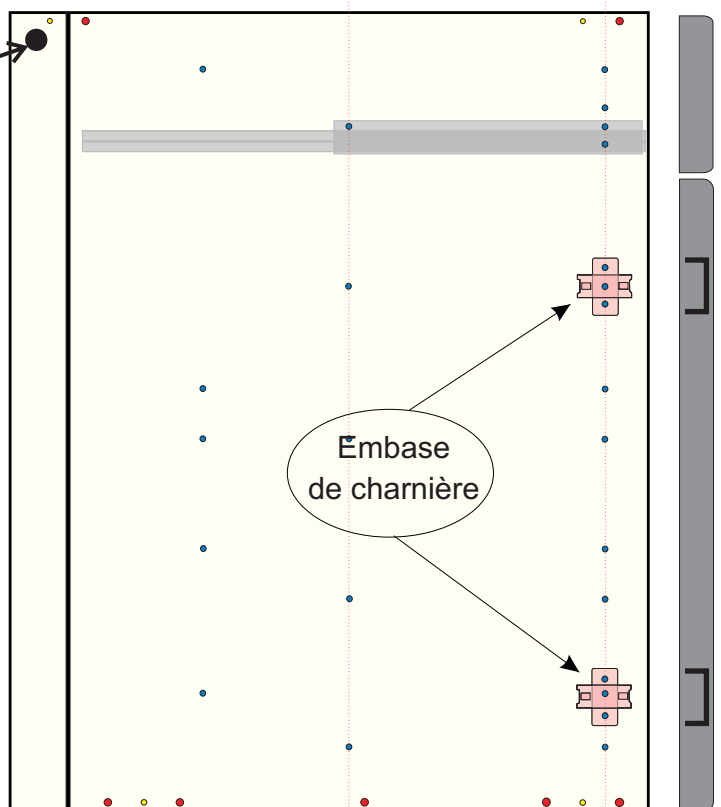

Montage des CHARNIÈRES sur la façade d'une porte (P)

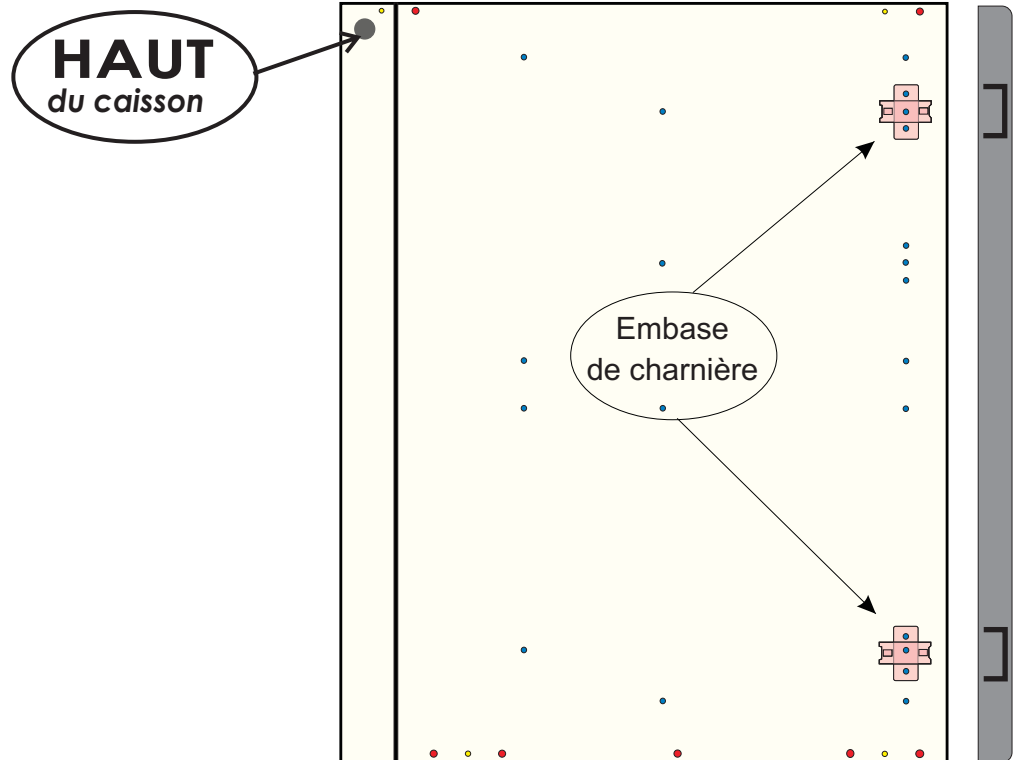

Montage et réglage des CHARNIÈRES

Modes de fixation

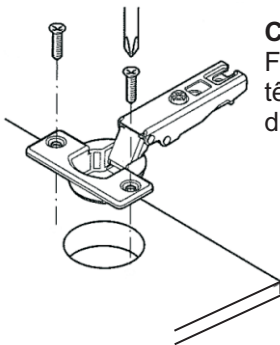

Corps à visser
Fixation de corps avec vis à tête fraisée pour panneaux d'aggloméré.

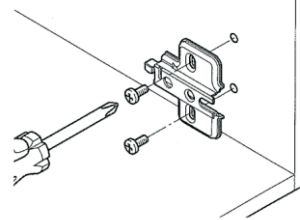

Embase à visser
Fixation avec vis pour panneau d'aggloméré ou avec vis spéciales prémontées dans rangée de trous 32mm.

Possibilités de réglage

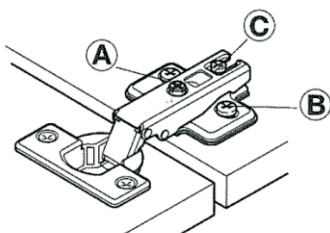

A Réglage latéral

B Réglage en hauteur

C Réglage en profondeur

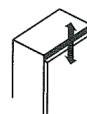
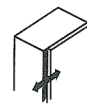

La possibilité de réglage tridimensionnel permet de corriger les écarts d'usinage et de montage.

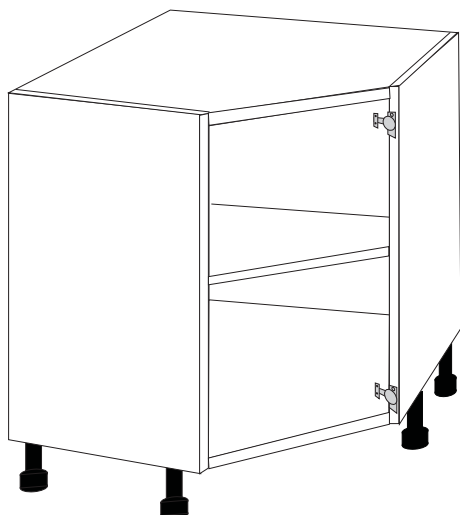

Pouvant recevoir
la façade suivante :

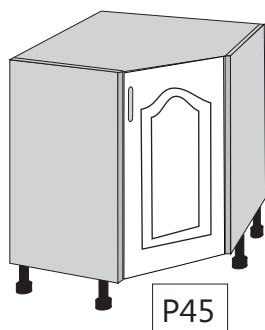

P45

Option :
Plateau tournant

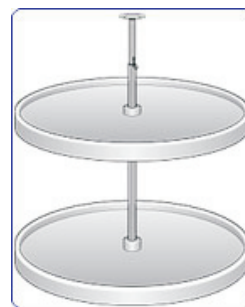

PLTO720

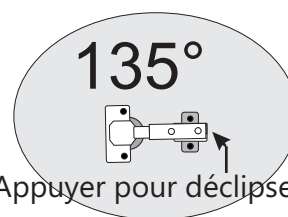
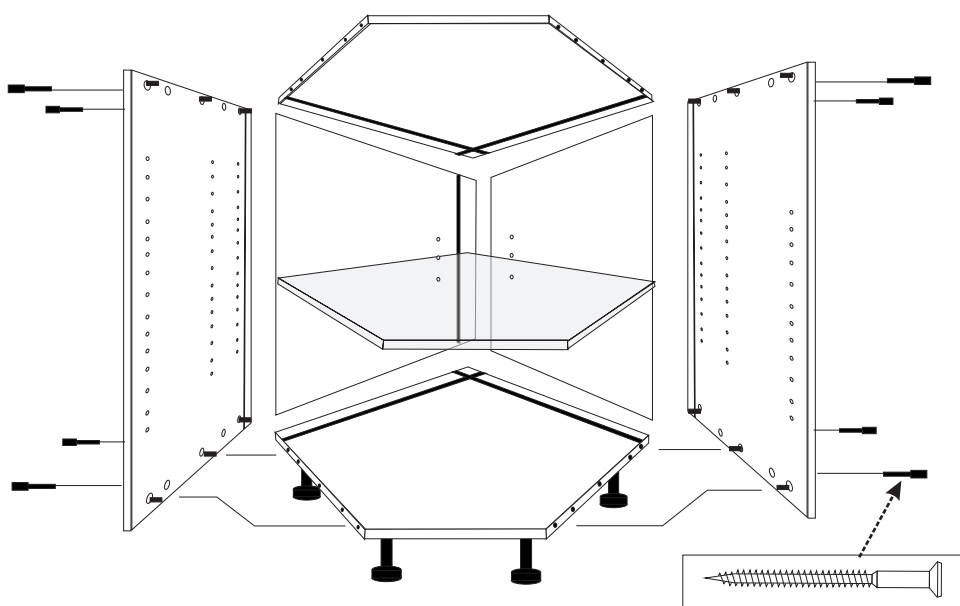

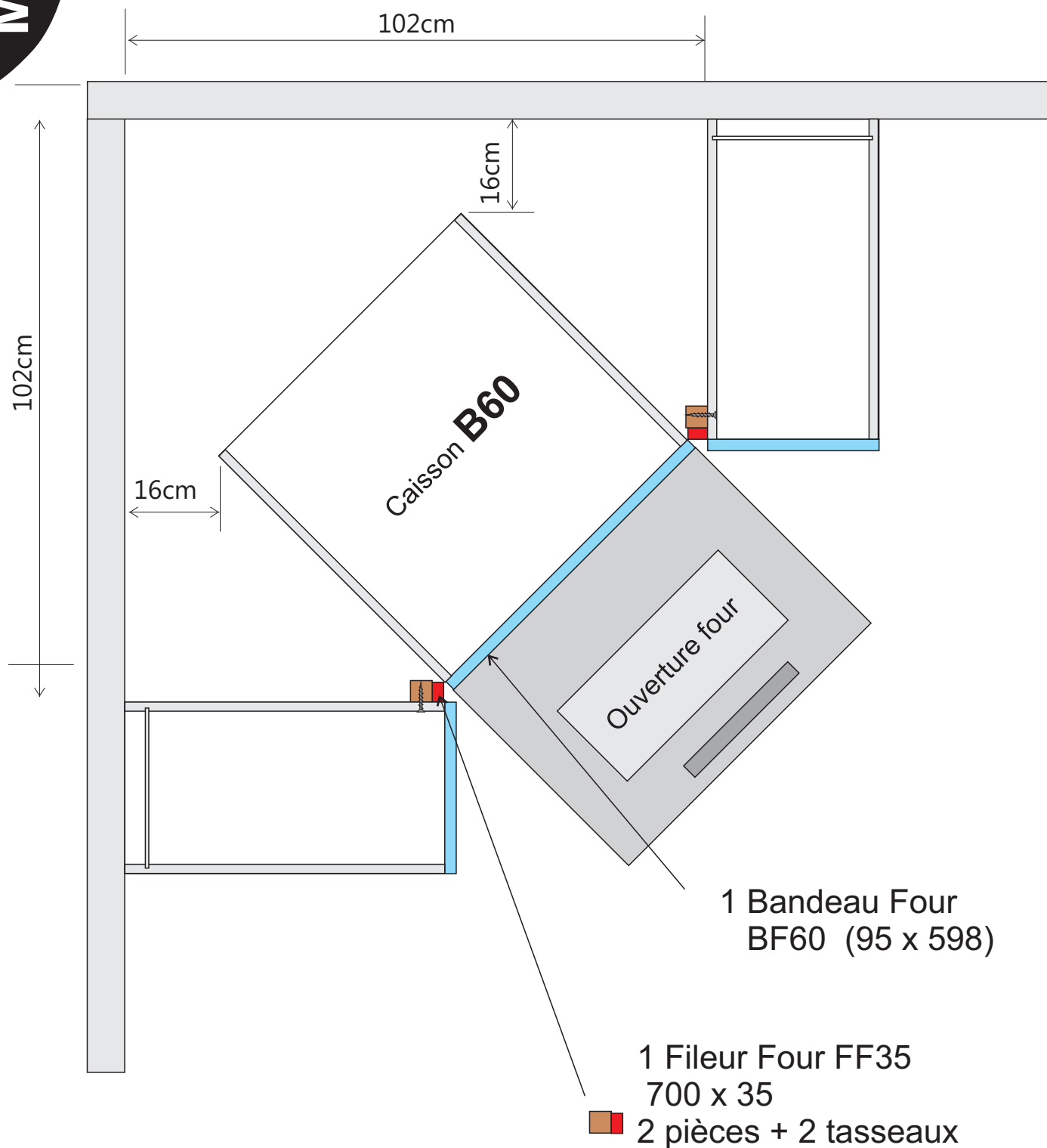

Encastrez une grille d'aération dans la plinthe sous le caisson B60

Meuble HAUT

ANGLE à 90° HA90

A recouper
 P50=0cm
 P60=10cm

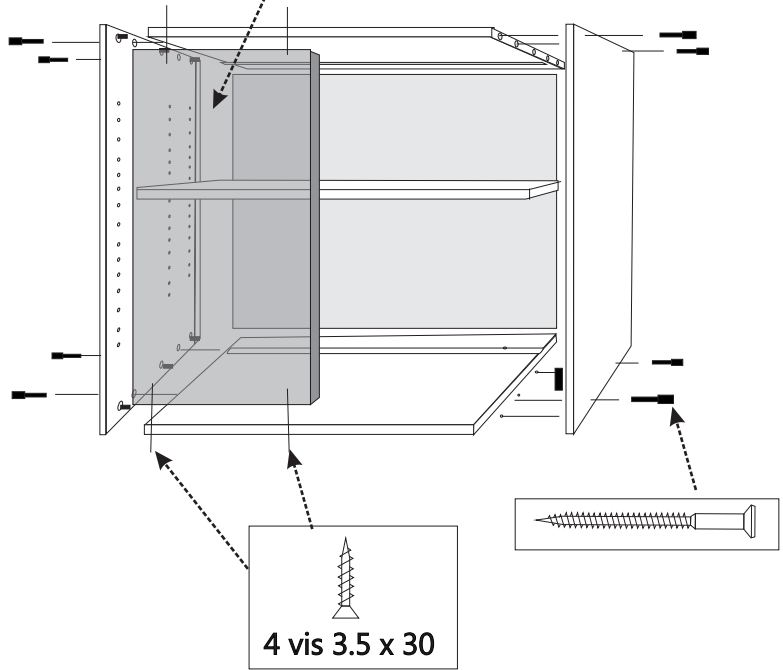

Meuble BAS

ANGLE à 90° BA90

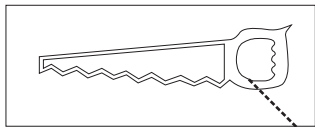

- Si vous utilisez :
- Porte 40 enlever 10cm sur la largeur
 - « 45 « 15cm «
 - « 50 « 20cm «

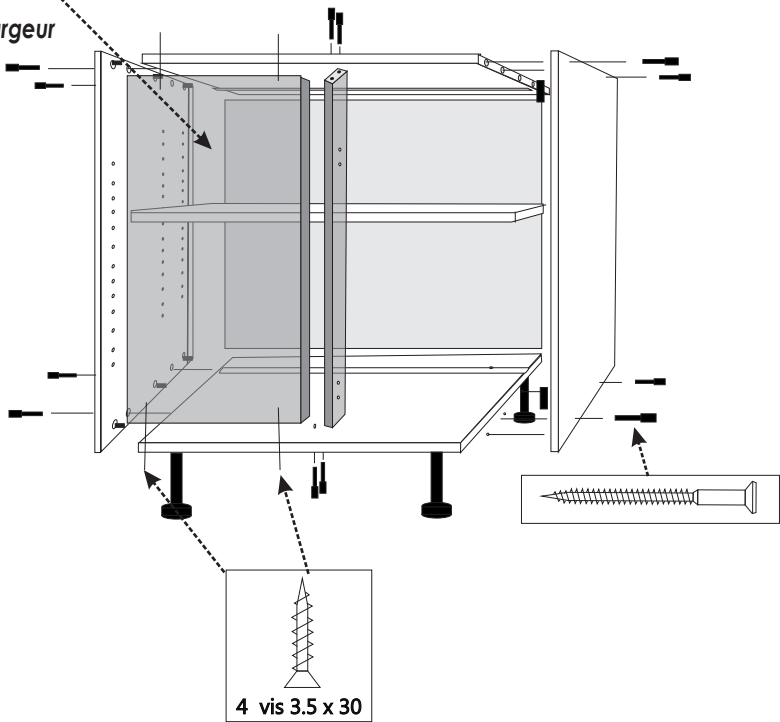

Montage 1/2 LUNE

1

Découpez à l'aide d'une scie circulaire le panneau du caisson (BA90) à 485mm

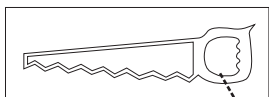

Enlever 10cm sur la largeur.

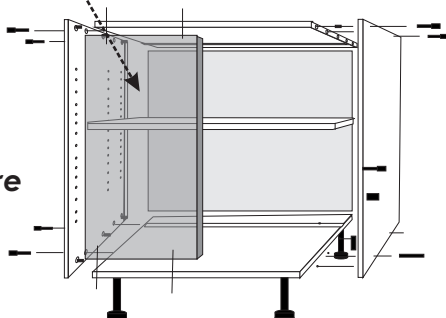

2

Positionnez la pillette dans le caisson après avoir vissé les accessoires

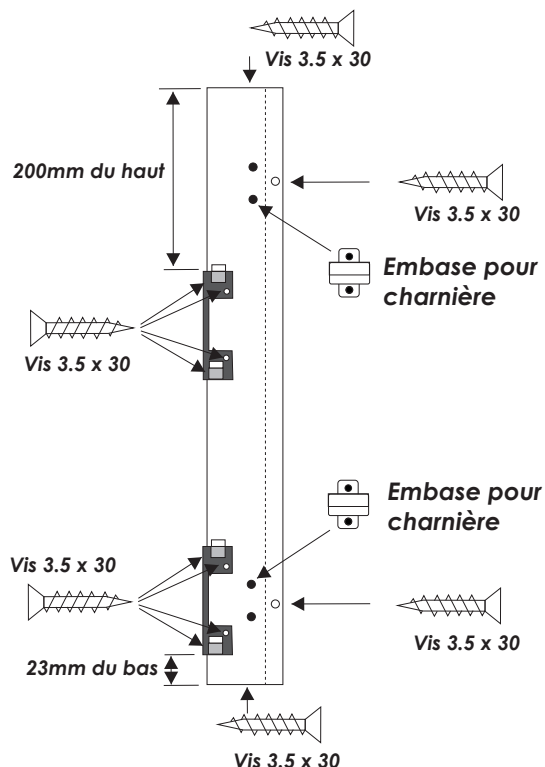

3

Fixez sur la contre-face de la façade la pièce PVC qui permettra d'ouvrir automatiquement le panier du bas

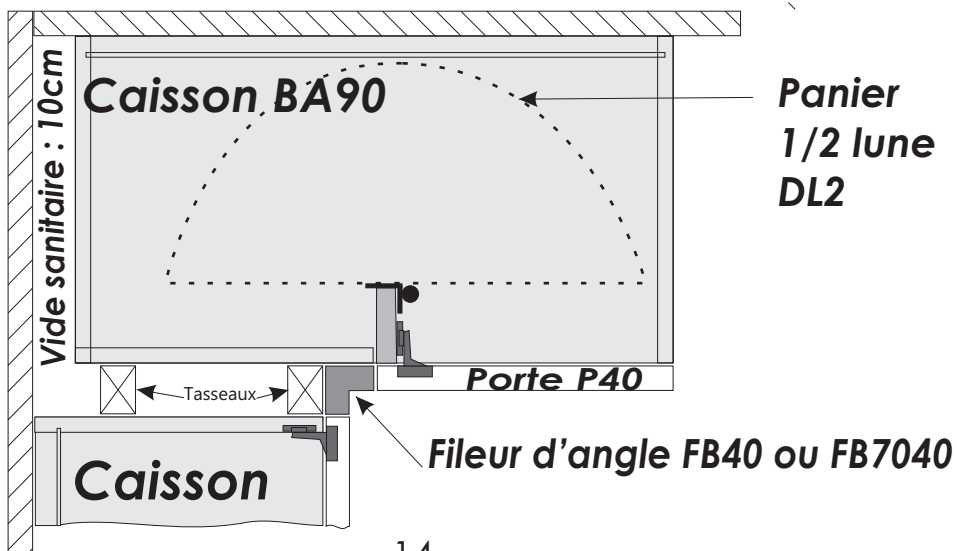
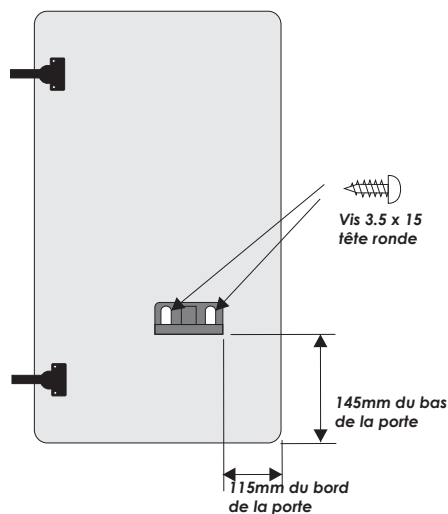

Montage AMÉNAGEMENT D'ANGLE

1

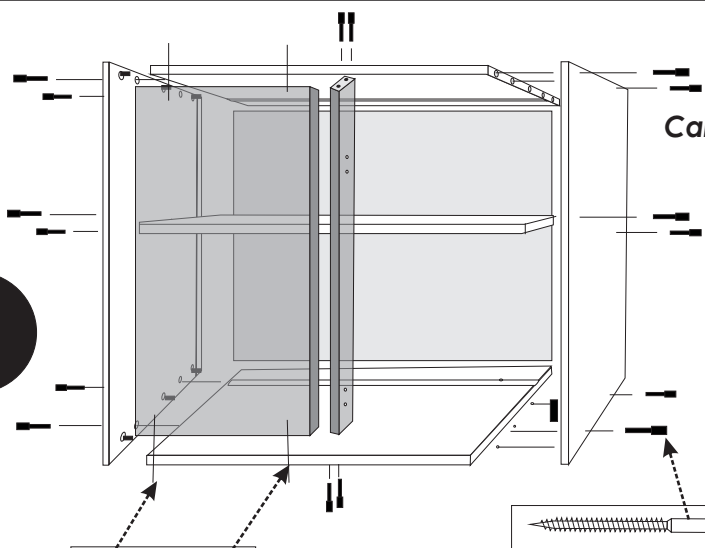

Caisson : réf : BAA90

4 vis 3.5 x 30

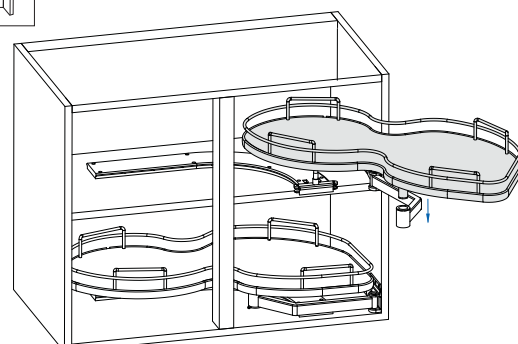

Aménagement d'angle : réf : AA45

Montage Panier PAIN-EPICES

Positionnement des 4 vis sur le coté gauche du caisson

Positionnement des 4 vis sur la contre-face de la façade

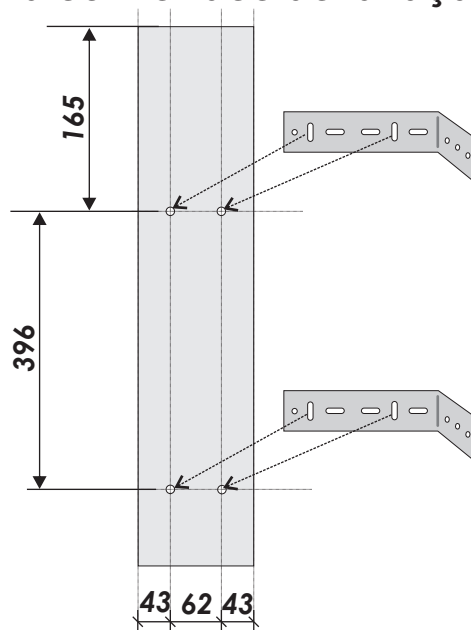
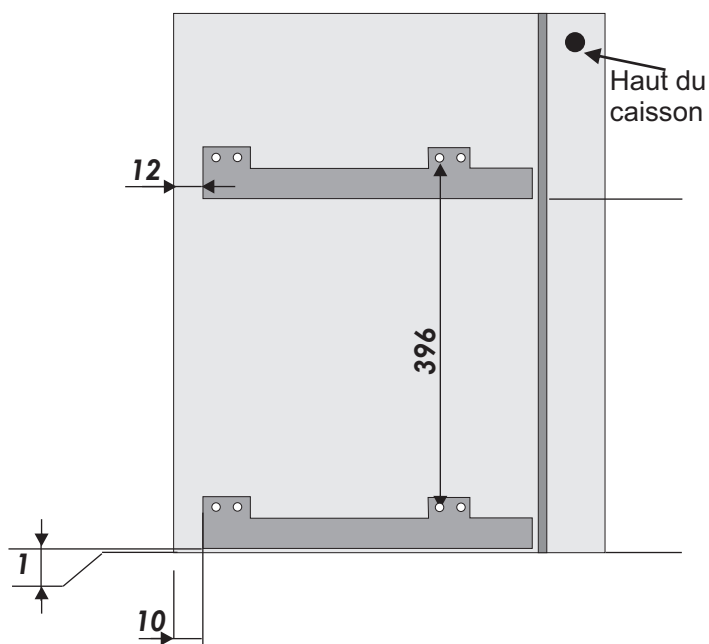

Les caissons B15 sont livré sans pied, il faut donc les visser contre les caissons adjacents.

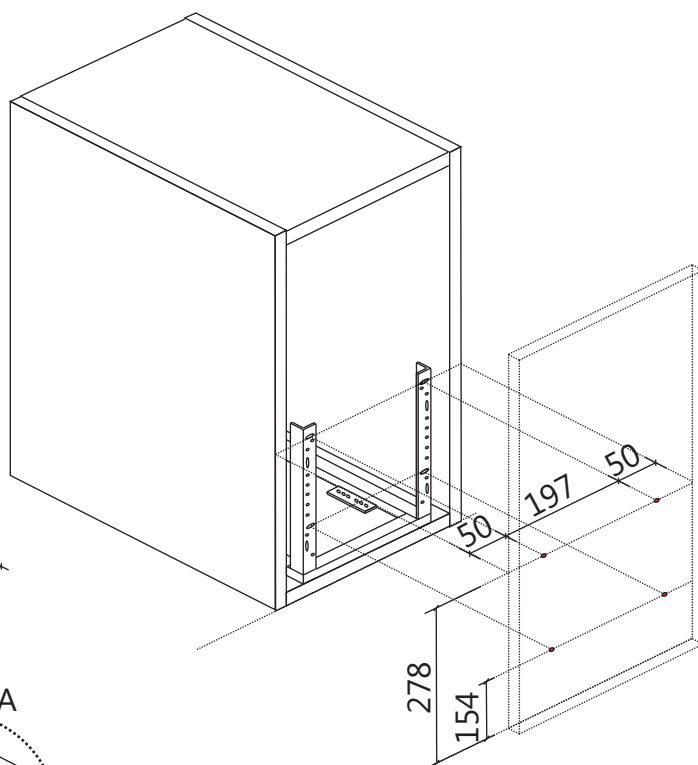
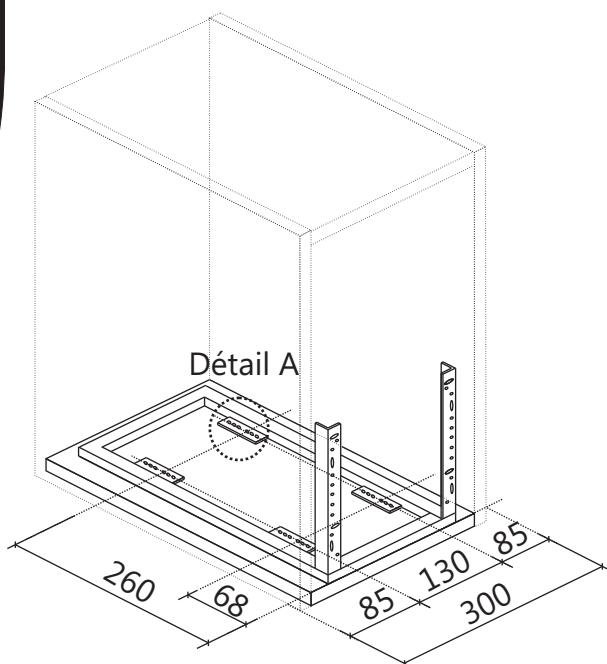

1-Fixer la coulisse sur le bas du caisson.

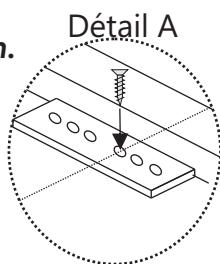

2-Pointer les positions des vis sur la façade.

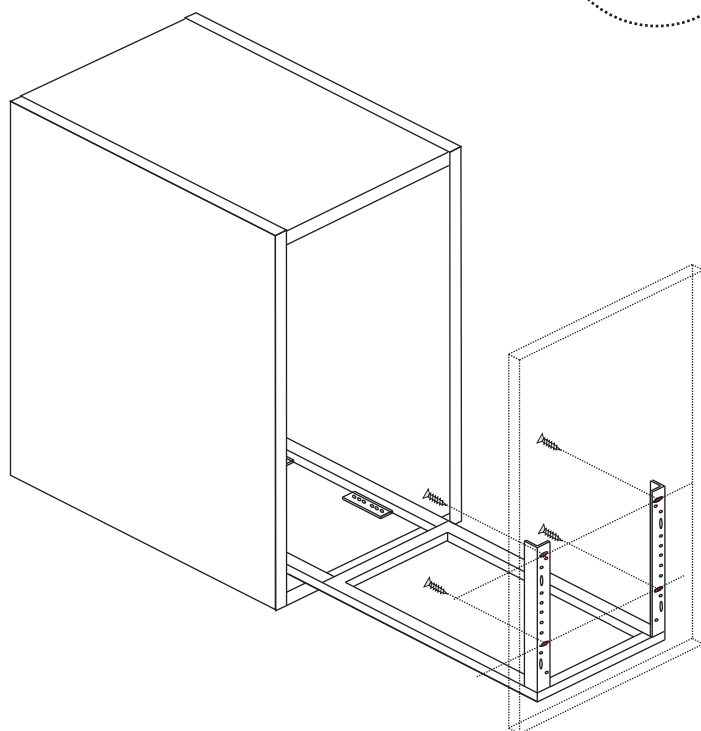

3-Visser la coulisse sur la façade
Vis à tête plate Ø3.5 x15mm.

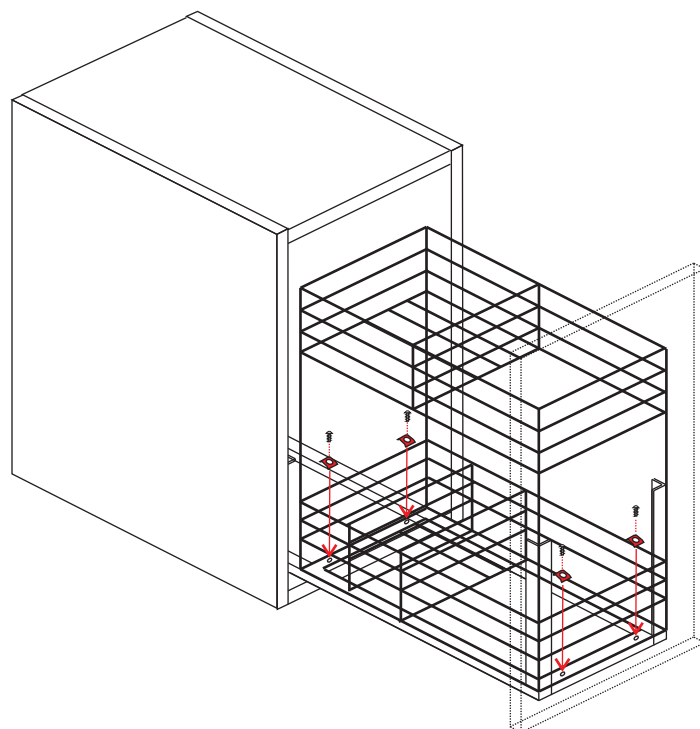

4-Fixer le pain bouteille à l'aide des pattes de fixation et des vis à tête ronde.

Montage Pain bouteille 40

REF : PB40S

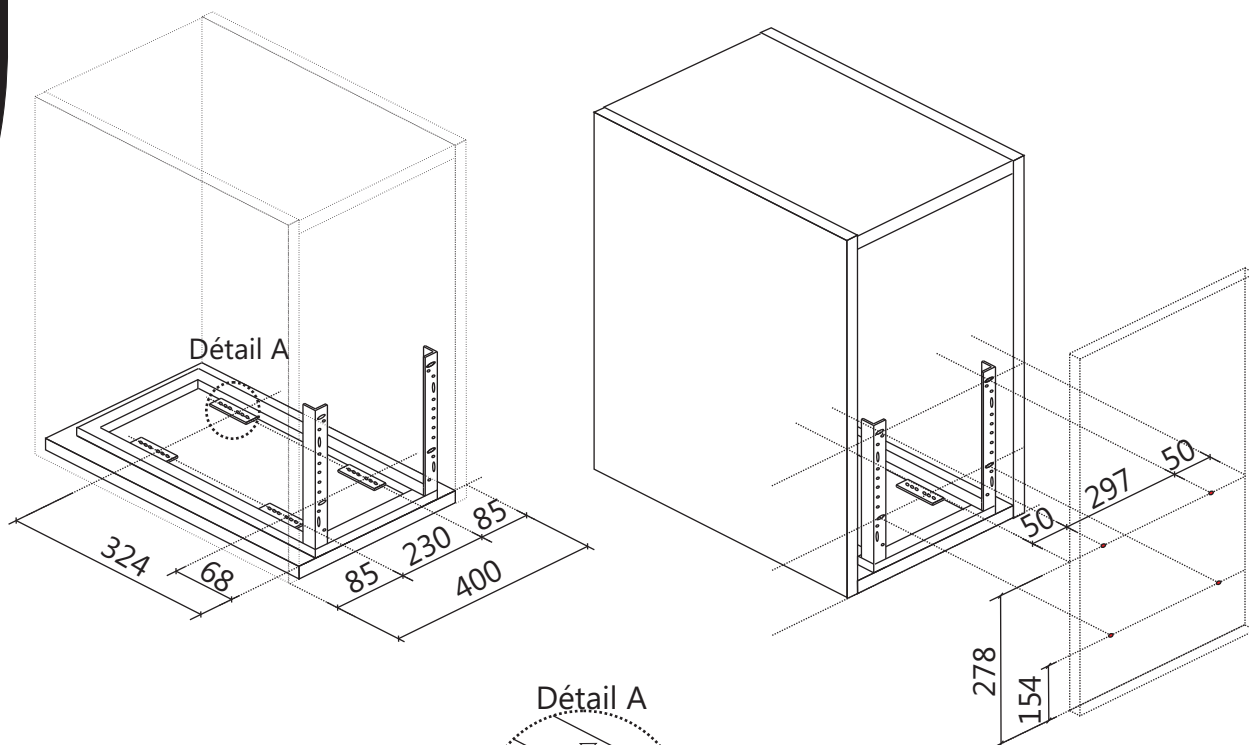

1-Fixer la coulisse sur le bas du caisson.

2-Pointer les positions des vis sur la façade.

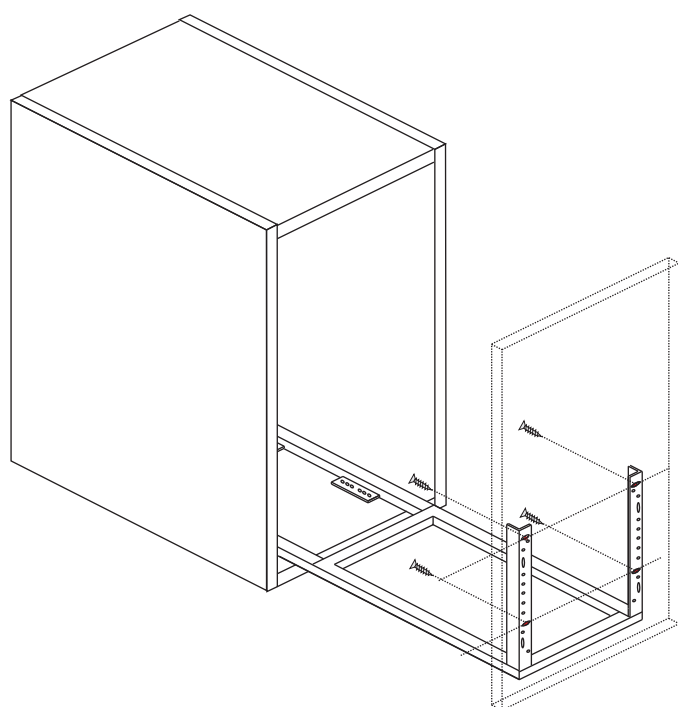
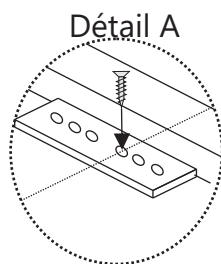

3-Visser la coulisse sur la façade
Vis à tête plate Ø3.5 x15mm.

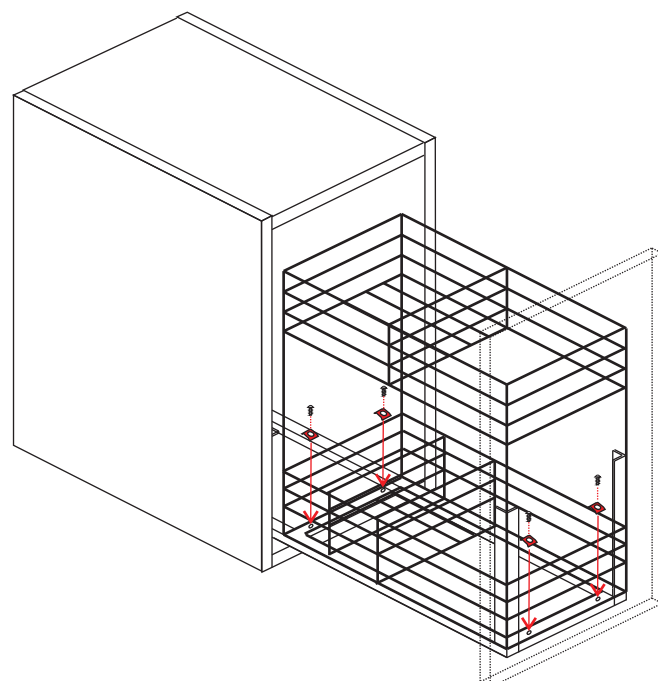

4-Fixer le pain bouteille à l'aide des pates de fixation et des vis à tête ronde.

Montage Poubelle tri selectif

REF : PTS40

1-Fixer la coulisse sur le bas du caisson avec les ferrures en u et le vis à tête ronde Ø3.5 x 25mm.

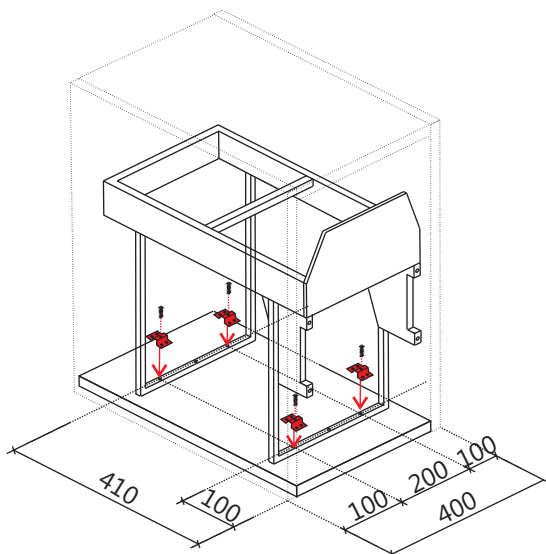

2-Pointer les positions des vis sur la façade.

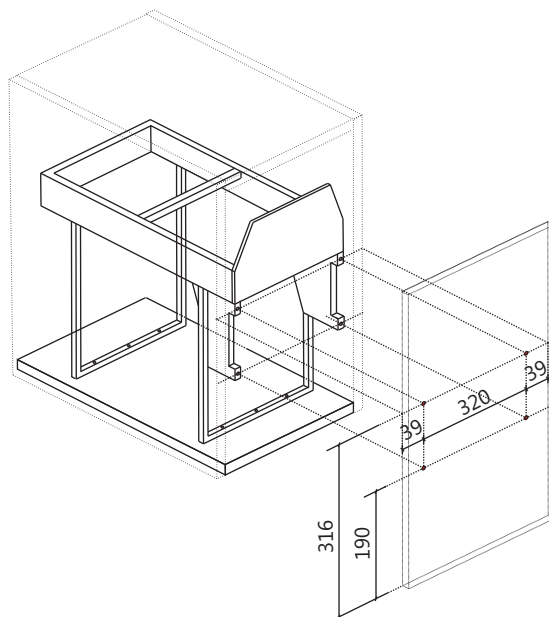

3-Visser la coulisse sur la façade
Vis à tête ronde Ø3.5 x 15mm.

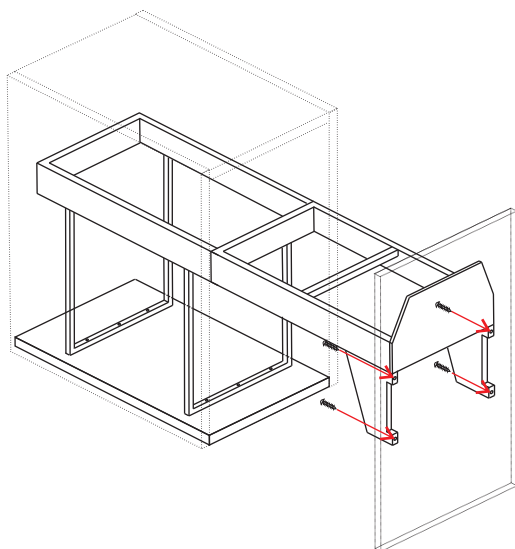

4-Glisser les bacs et le couvercle.

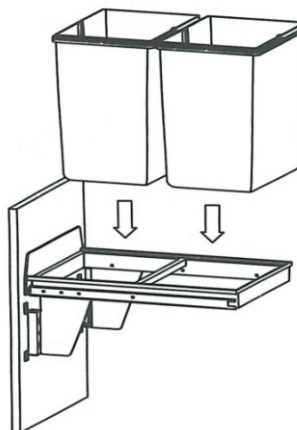

Réglage de la façade

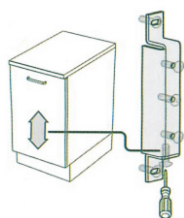

-Réglage vertical de la façade.

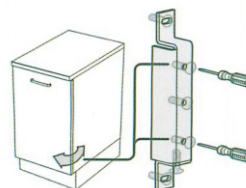

-Réglage en profondeur de la façade.

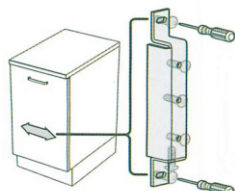

-Réglage horizontal de la façade.

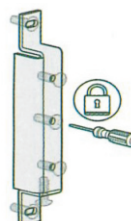

-Blocage des réglages.

Montage des FILEURS d'angle à 90°

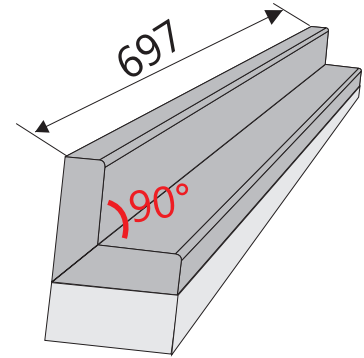
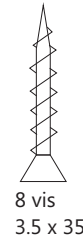
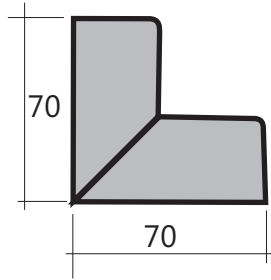
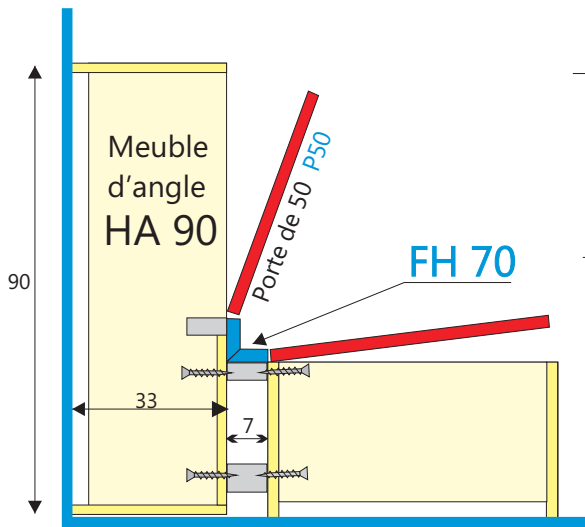

HAUT

FH70 = Fileur Haut 70 x 70

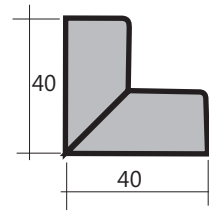
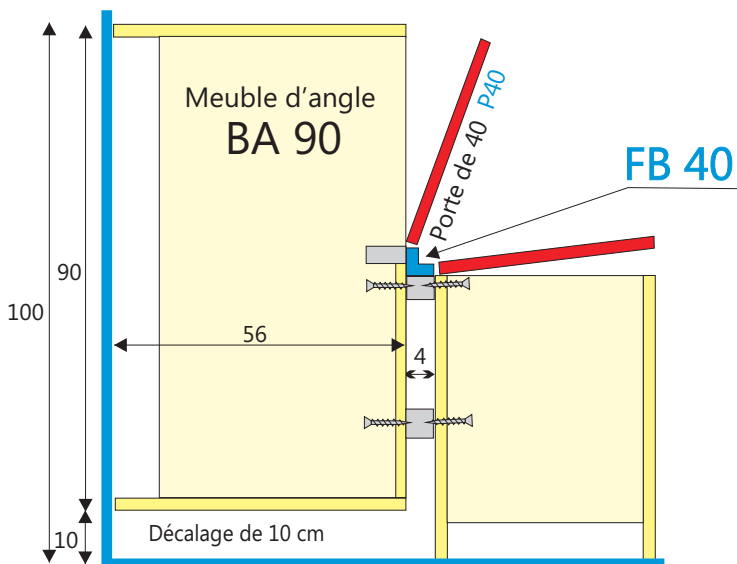

BAS

Avec porte ouvrante

FB40 = Fileur Bas 40 x 40

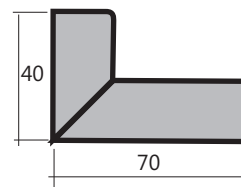
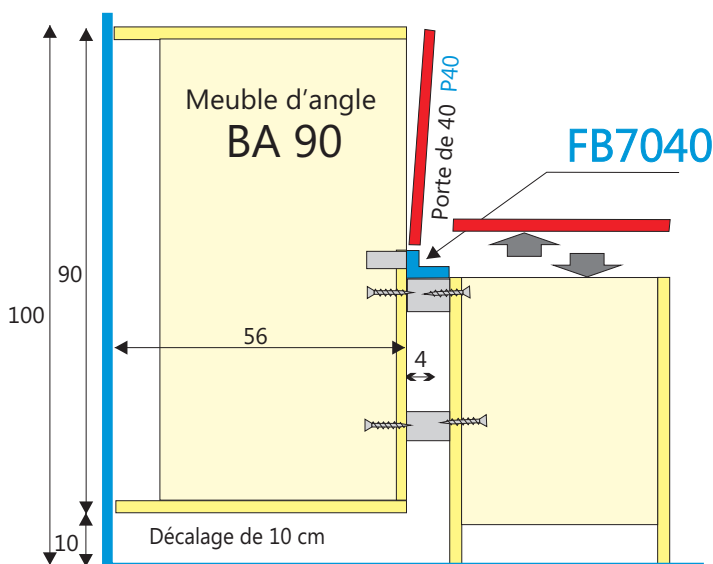

BAS

Avec Tiroir

Uniquement disponible sur la gamme METALIKA , LINEA, GLASS METAL,VECCHIO, TOUNDRA, SOFT et TWEED.

FB7040 = Fileur Bas 70 x 40

Colonne : 2 Portes

P60 en HAUT
PA130 en BAS

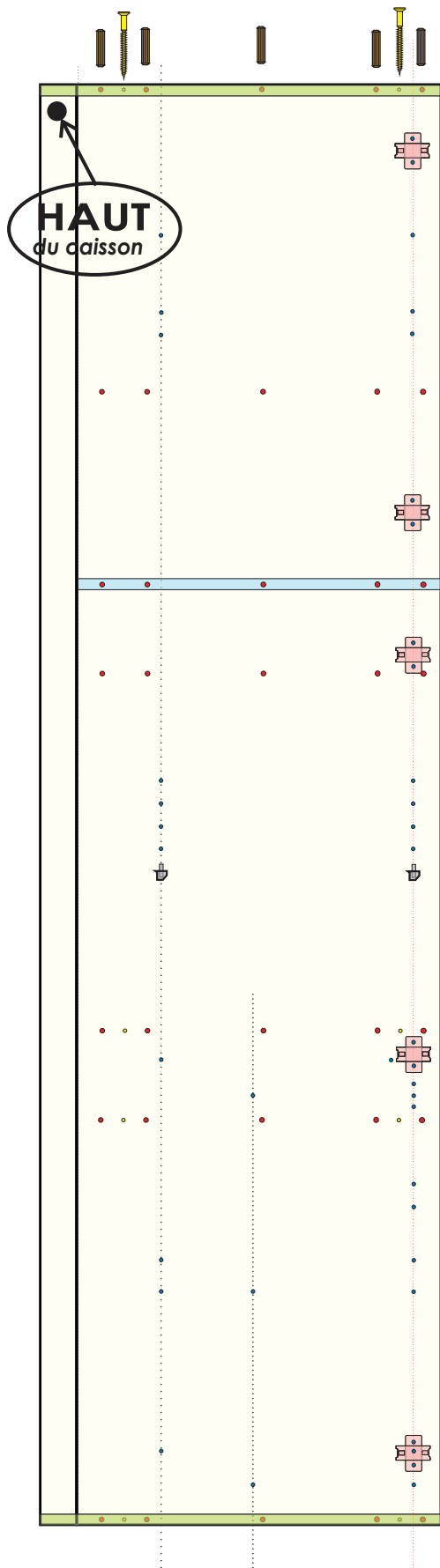

P60 en BAS
PA130 en HAUT

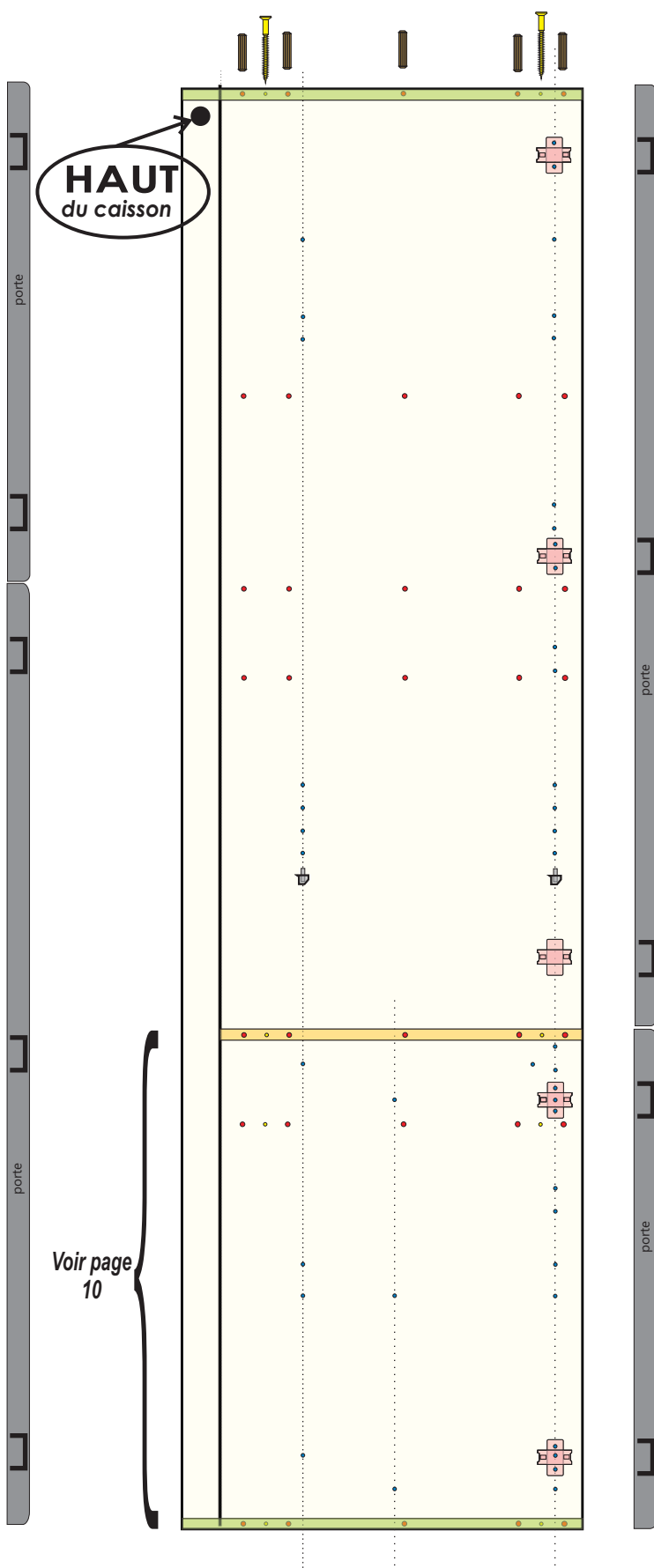

Pour les réfrigérateur "combiné":
posez un étagère sous le réfrigérateur
et fixez une étagère sur le réfrigérateur

Ne pas positionner le fond à l'emplacement du réfrigérateur

Colonne : 3 Tiroirs + 1 Porte + Four

+ P60 en HAUT"
+ TC60 en BAS

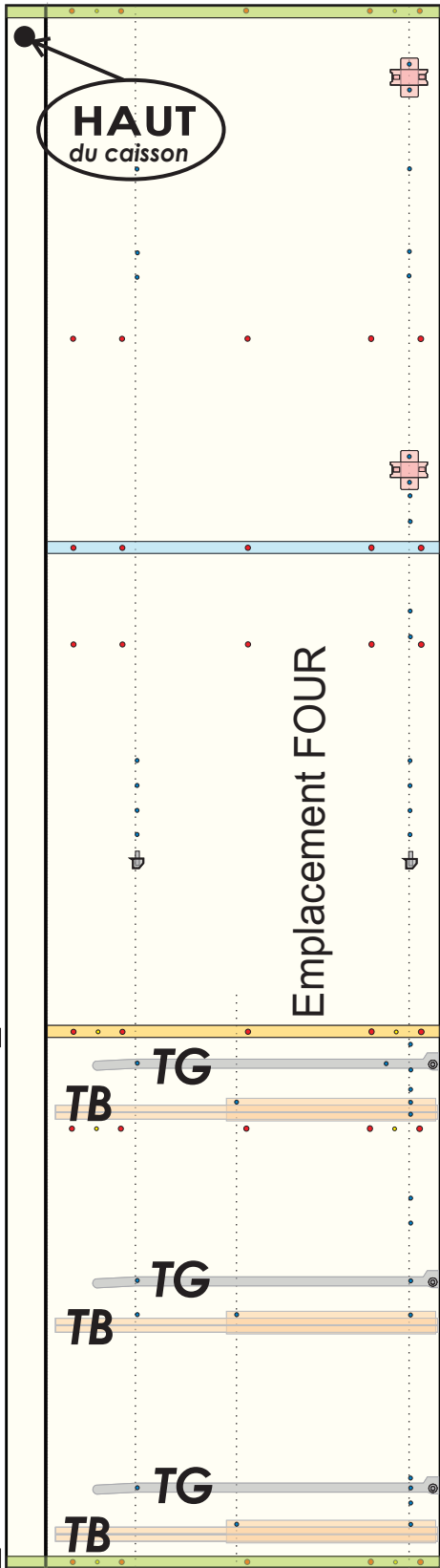

Colonne : 2 Portes + Four + Micro-ondes

+ PR60 en HAUT
+ PT60 en BAS

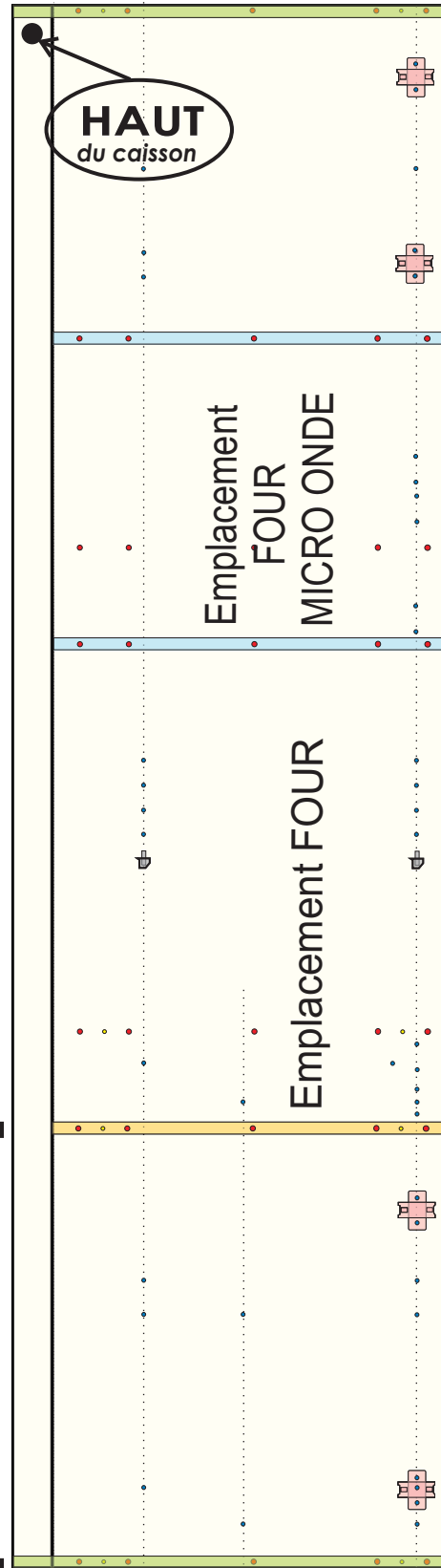

Utilisez le tiroir du PT60 pour réaliser le fileur de compensation. La partie "coupée" se trouvant coté four. Fixez ce fileur avec du mastic colle.

Porte du PT60

Ne pas positionner le fond à l'emplacement du four

Colonne : 2 Tiroirs + 1 Porte + Four + Micro-ondes

+ PR60 en HAUT"
+ TC60 en BAS

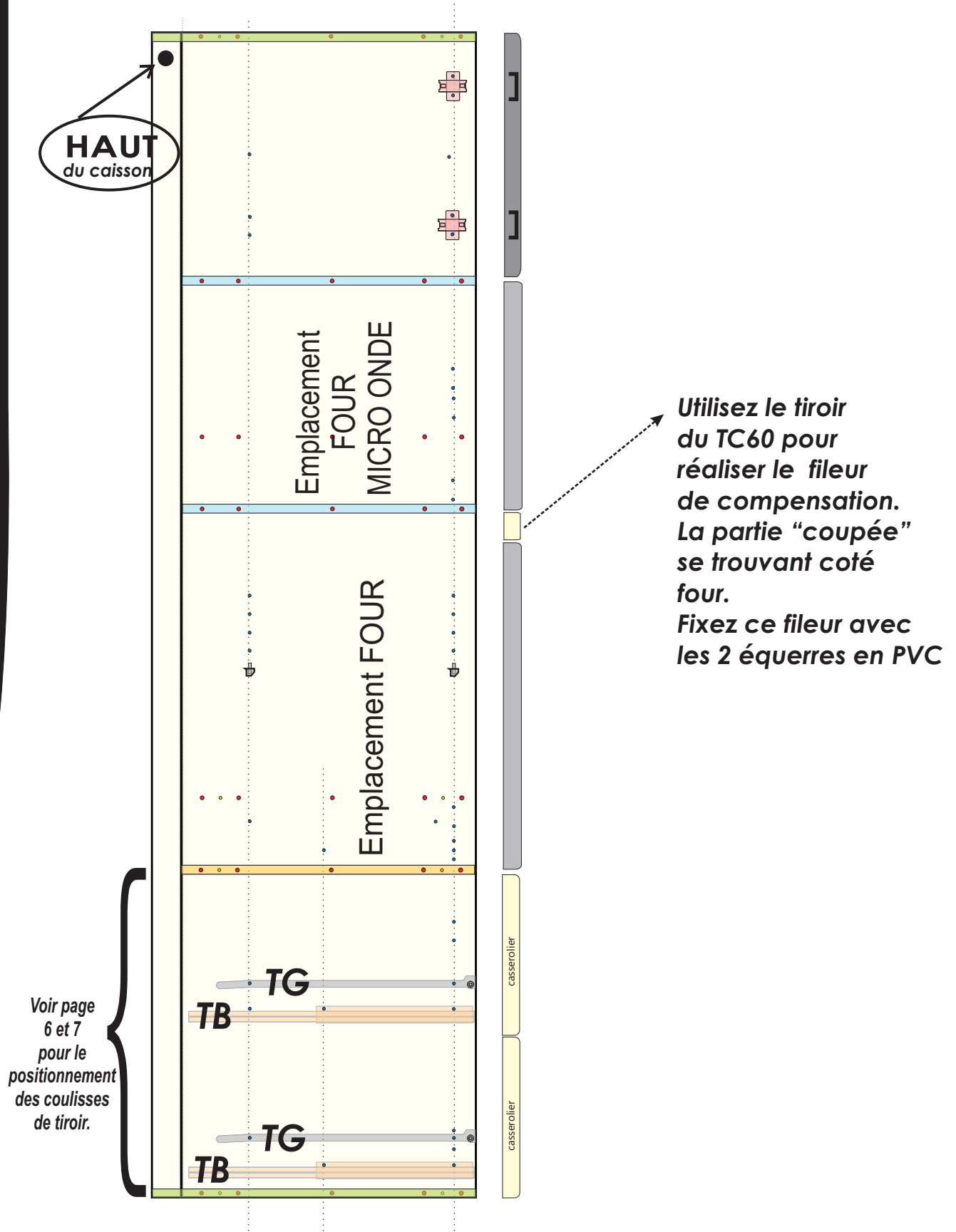

Ne pas positionner le fond à l'emplacement du four

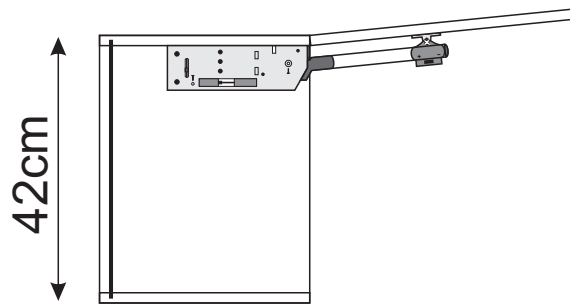

Façades Réf. PRA60
Réf. PR80
Réf. PR90

A Utiliser pour: Vitrine MDF Alu 60 ou 80 ou 90 et les portes réduites abattantes 60cm.

FAS127

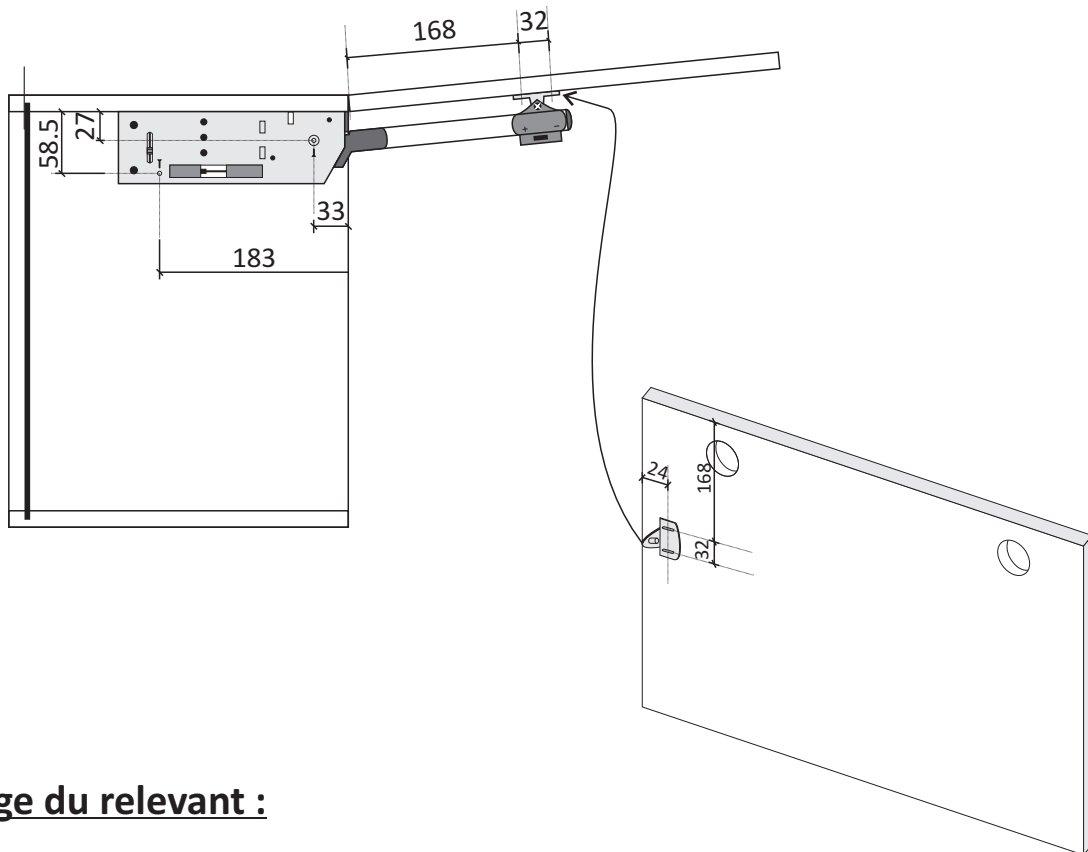

- Réglage du relevant :

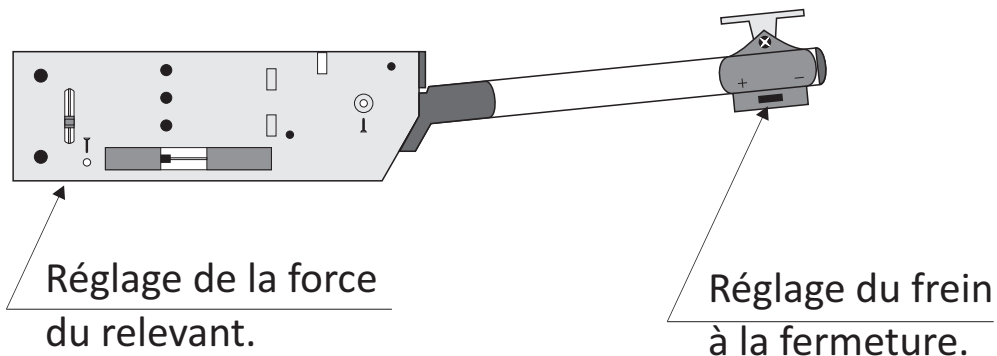

Fixer les systèmes sur les cotés du caisson à l'aide des 2 vis 30mm à tête plate

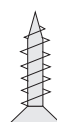

Fixer les platines sur la façade à l'aide des 2 vis 15mm à tête plate.



Montage VERIN à GAZ

Décrocher la platine de fixation en plastique du vérin.
Positionner la platine suivant les cotes de la notice.
Positionner le haut du vérin en suivant les cotes des schémas de la notice.
Puis clipser le bas du vérin dans la platine en plastique.
(Réf. VALINO : VGS2)
Une notice de montage est dans chaque sachet.

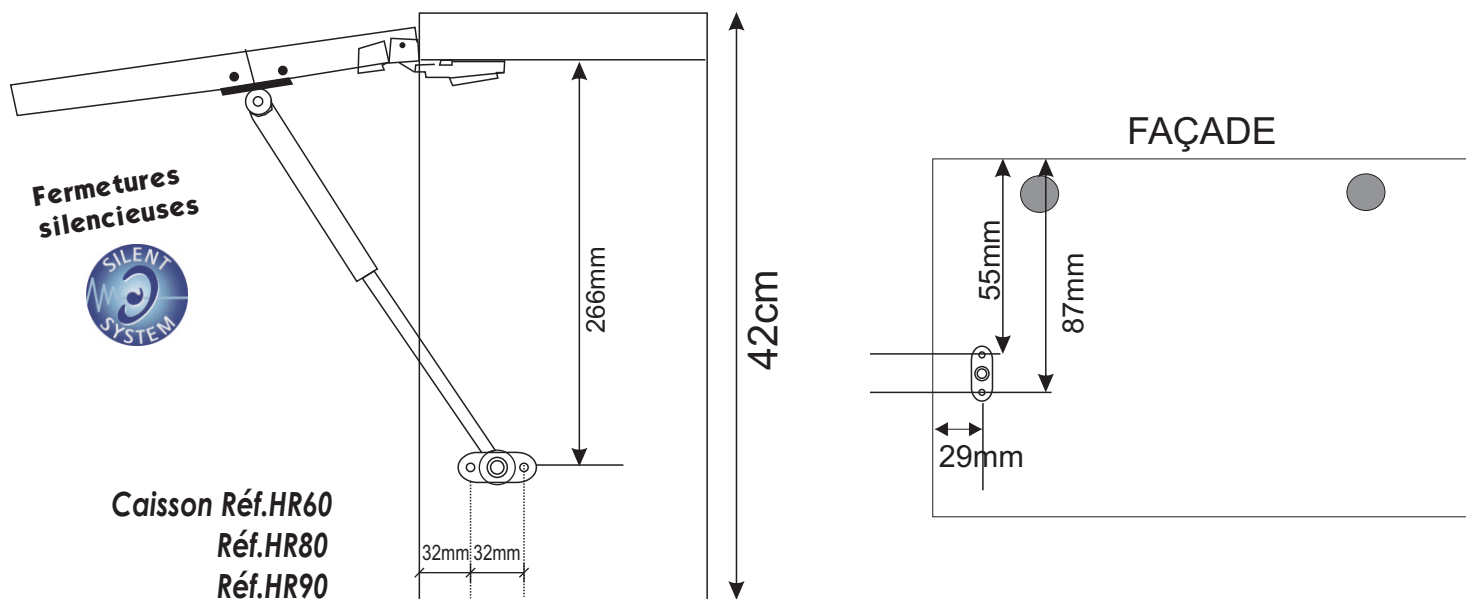

Montage RELEVANT BASCULANT

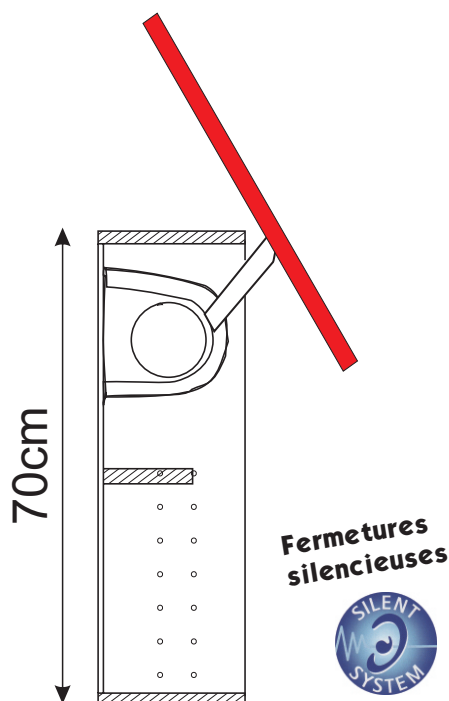

Caisson Réf. H60
Réf. H80
Réf. H90

Une notice de montage est fournie dans chaque emballage.
Réf : RB60 - RB80 - RB90

Fixation des JOUES ARRIÈRES

Positionnement des ferrures d'assemblage pour fixer une joue arrière d'ilôt sur un caisson

Visser 2 ferrures sur l'arrière haut du caisson à 27 mm du bord haut.

Visser les 2 autres ferrures sur l'arrière bas du caisson à raz du bas du caisson

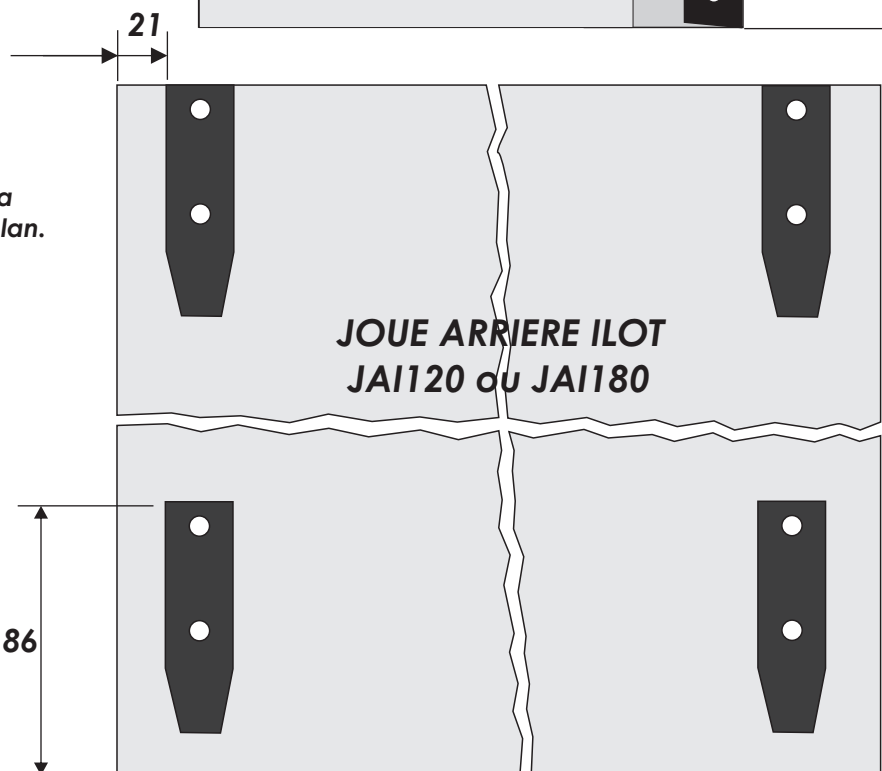
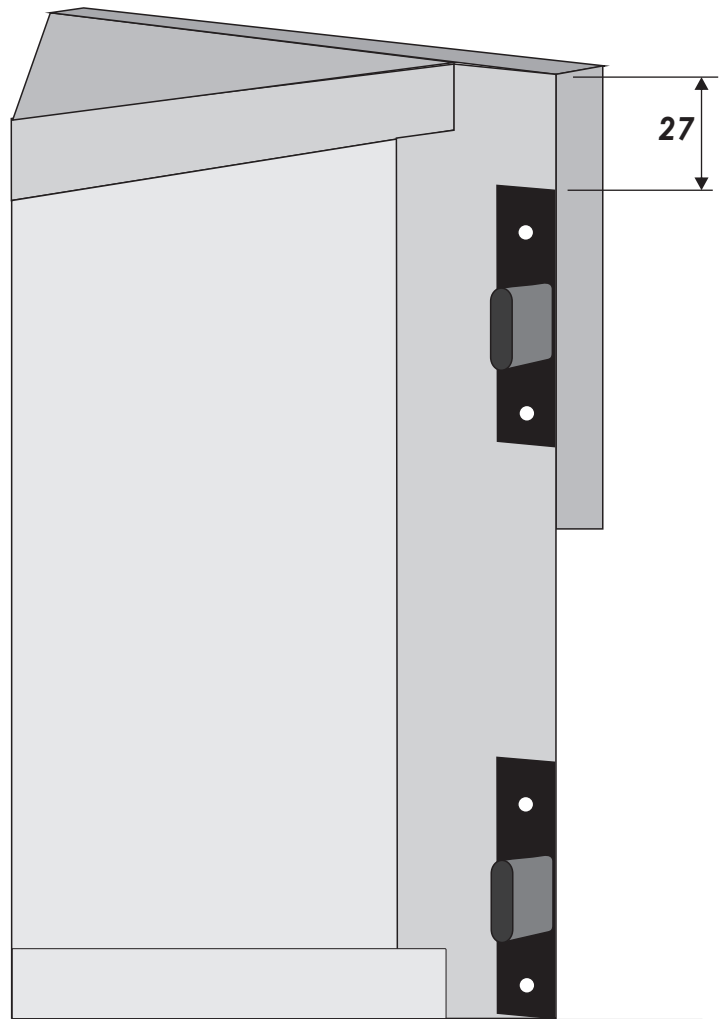

Visser les 4 ferrures sur la contre-face de la joue arrière d'ilôt comme indiqué sur le plan.

Enclenchez la joue arrière sur le caisson de haut en bas.

Assemblage des CAISSONS

Utilisez de préférence des vis d'assemblage (Réf.VALINO : ASSCAISP20)

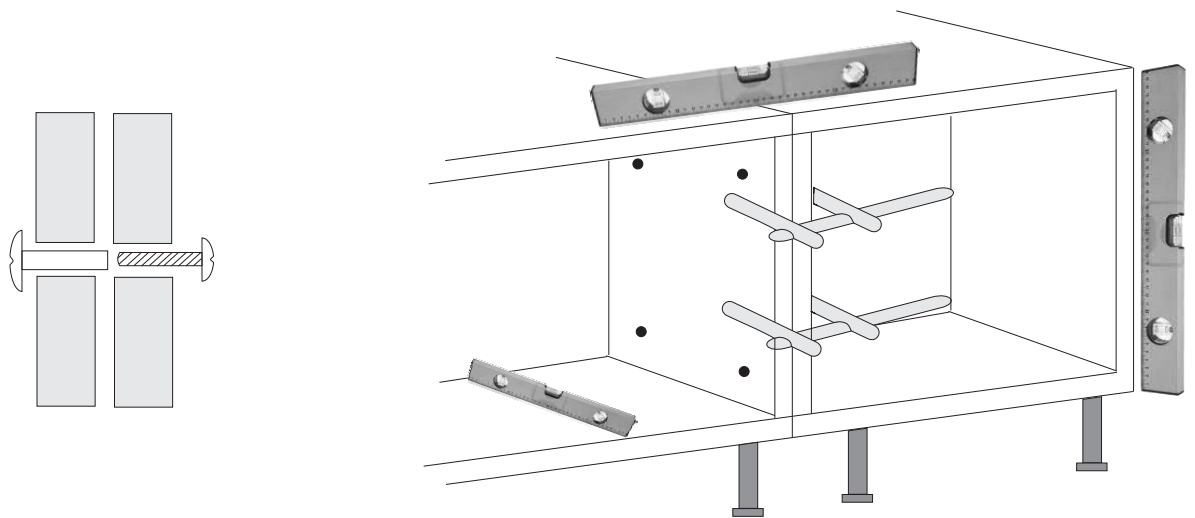

Montage TIROIRS à GALETS (TG)

Une notice de montage et un gabarit sont fournis dans chaque emballage

Montage TIROIRS à BILLES (TB)

Une notice de montage est fournie dans chaque emballage
 Pour la fixation des façades sur le tiroir, vous pouvez:

- tracer l'emplacement des fixations avec les cotes indiquées dans la notice.
- soit utiliser le gabarit prévu à cet effet.

Nous vous conseillons de monter les coulisses de tiroir après l'assemblage des caissons afin d'éviter des dépôts de sciure dans ces glissières ce qui pourrait détériorer la qualité de fermeture.

Montage du TIROIR à l'Anglaise



Tiroir à billes (TB)

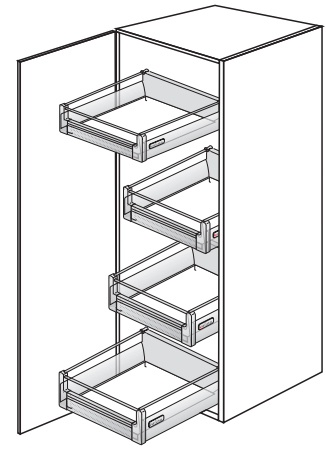
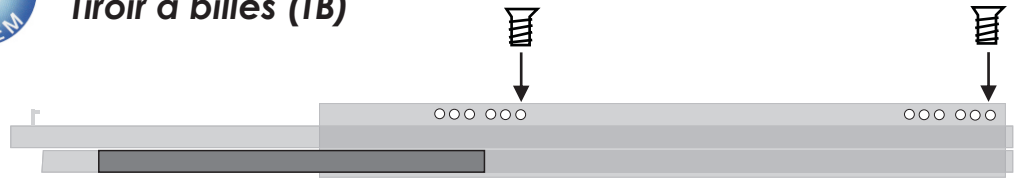

Caisson réf A130V40 et A130V60.
Utiliser les charnières à 165°.

Position des coulisses sur les 2 côtés

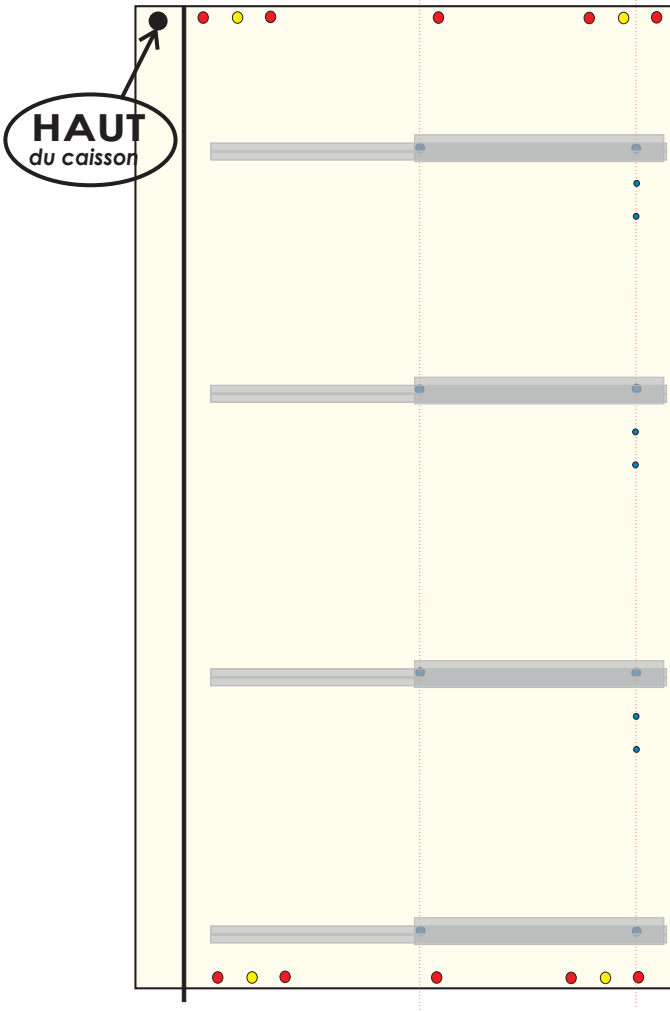

Position des charnières sur 1 côté

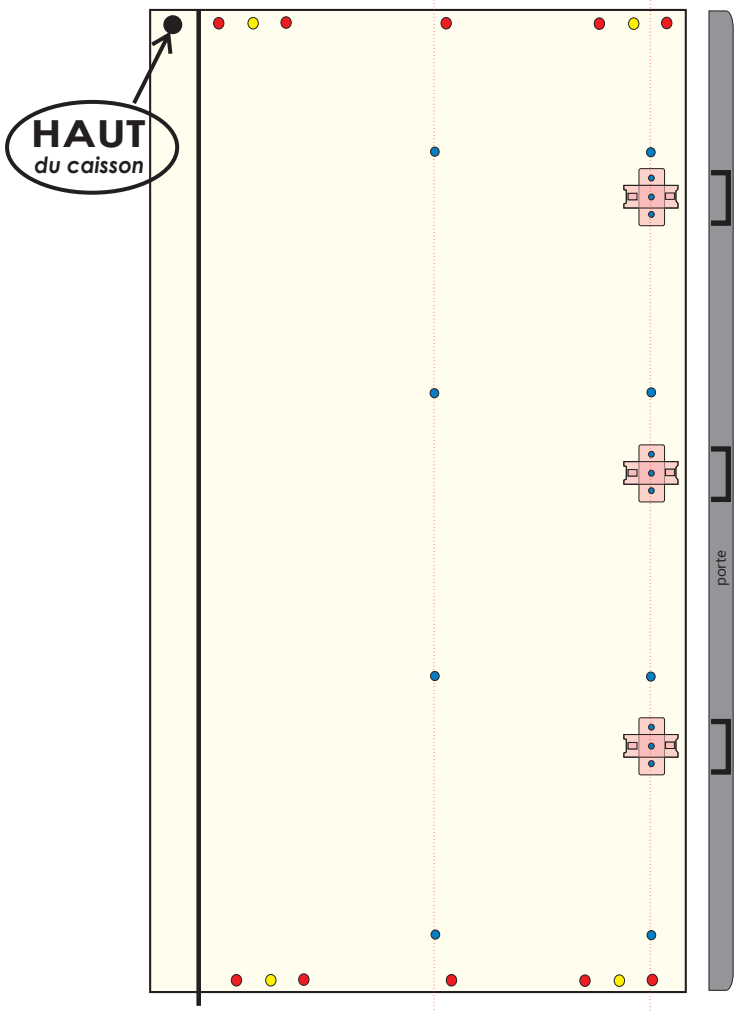

Montage des jonctions de plinthe D'angle

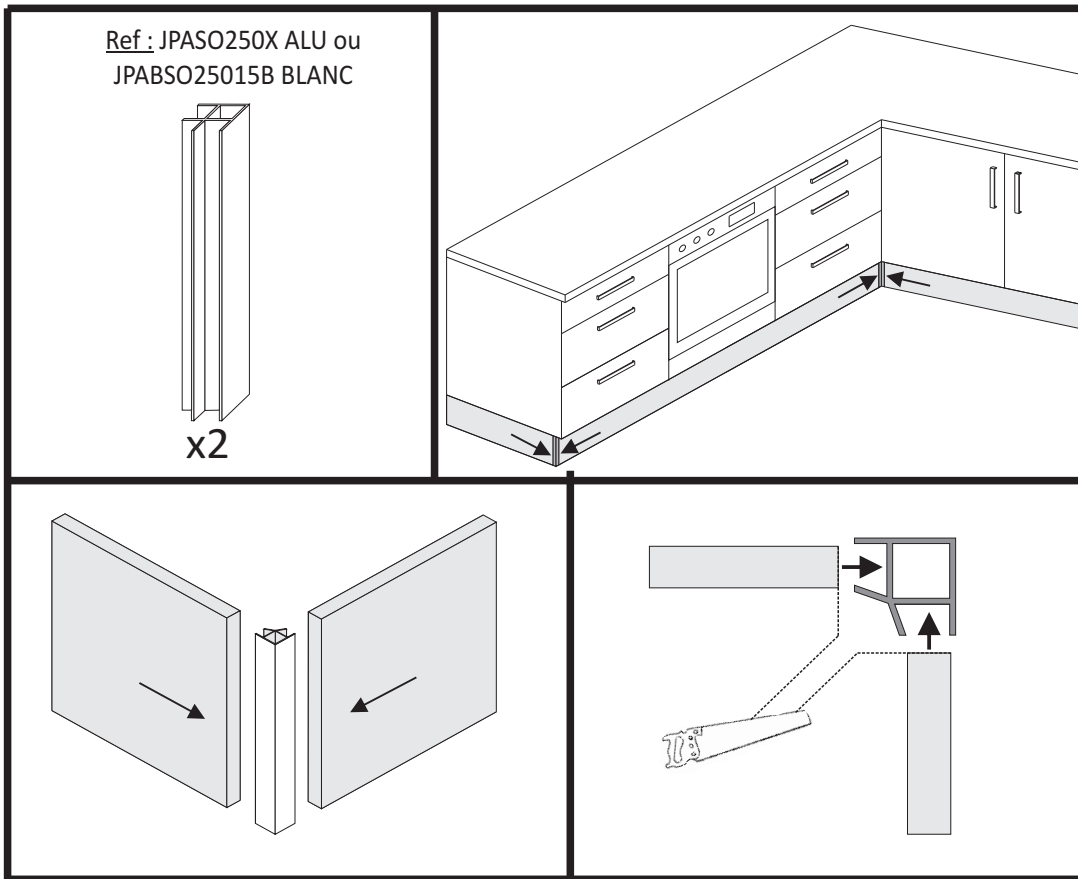

CLIPS pour fixation des plinthes bois à visser :

Accroche à visser sur la plinthe

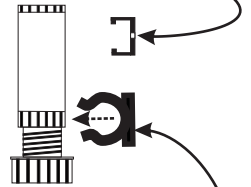

Pieds

CLIPS pour les pieds à glisser dans l'accroche.

Montage des jonctions de plinthe Droite

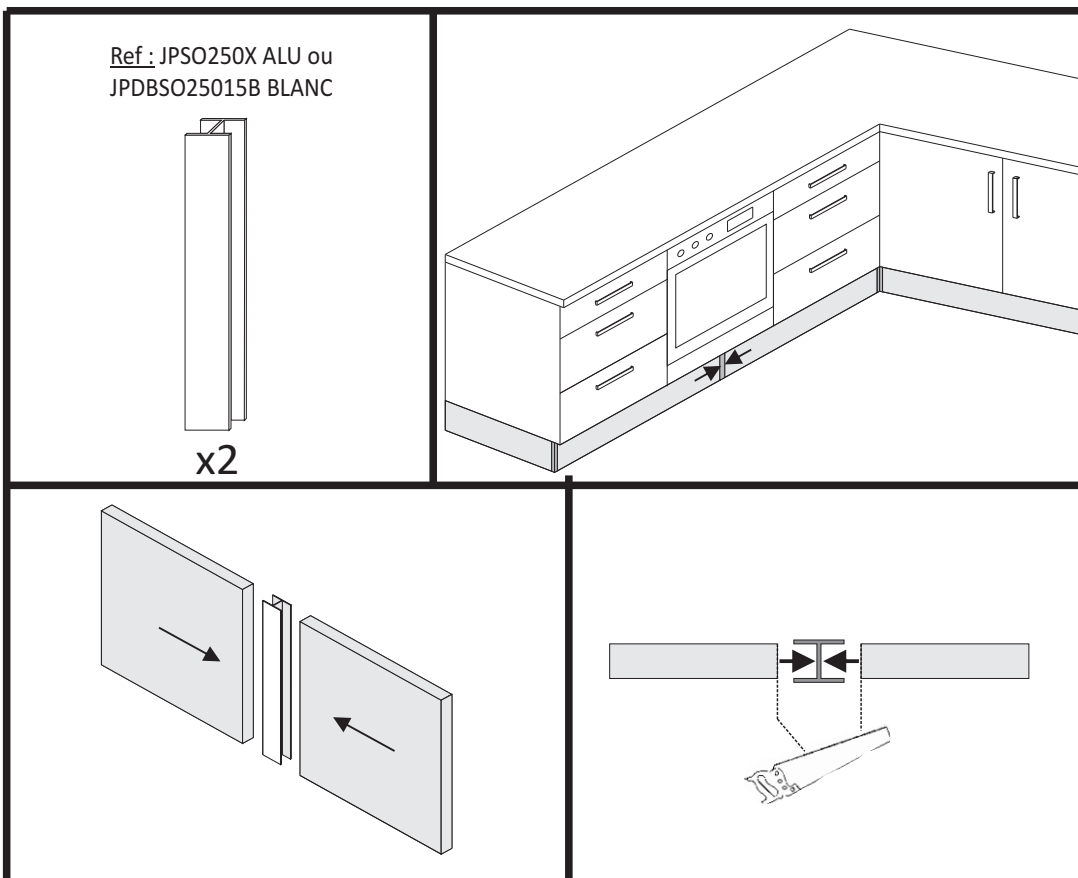

CLIPS pour fixation des plinthes PVC à encastrer :

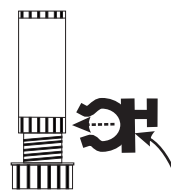

Pieds

CLIPS à encastrer directement sur la plinthe

LA GARANTIE «MEUBLES DE CUISINE»



VALINO vous offre une garantie de 10 ans qui couvre les défauts de fabrication des matériaux.

la garantie est valable dans le cadre d'une utilisation domestique uniquement. Pour connaître le détail des conditions de garantie (étendue, limites et exclusions) reportez-vous aux dispositions des chapitres concernés ci-dessous.

Quelle est la durée de validité de la garantie?

La garantie est valable sur la période indiquée à compter de la date d'achat chez VALINO. L'original de la facture ou du bon de livraison en cas de vente à distance est exigé comme preuve de l'achat.

MEUBLES DE CUISINE

Tiroirs, caissons, façades et charnières

Que couvre la garantie?

La garantie de 10 ans couvre la réparation ou le remplacement du produit si un défaut de fabrication des matériaux apparaît pendant la période de garantie offerte à compter de la date d'achat, pour les éléments de cuisine suivants: caissons - façades - charnières/quincaillerie - tiroirs - pieds - finitions latérales

La garantie de 10 ans du meuble ne s'applique que si les composants (caisson, tiroir, façade, charnière et quincaillerie) proviennent de VALINO et composent ensemble le meuble sous garantie.

Accessoires de caissons

Que couvre la garantie?

La garantie de 10 ans couvre la réparation ou le remplacement du produit si un défaut de fabrication des matériaux apparaît pendant la période de garantie offerte à compter de la date d'achat, pour les éléments de cuisine suivants: panier filaires - plateaux tournant et extractibles - poignées

Plan de travail

Que couvre la garantie?

La garantie de 5 ans couvre la réparation ou le remplacement du produit si un défaut de fabrication des matériaux apparaît pendant la période de garantie offerte à compter de la date d'achat. La garantie de 5 ans ne prend pas en compte les mauvaises utilisations suivantes:

- Ne rien découper directement sur le plan de travail et ne pas poser de plats sortant du four.
- Ne jamais laisser stagner l'eau surtout au niveau des assemblages.
- Ne jamais ouvrir le lave-vaisselle, attendre minimum 1h après la fin du programme.
- Ne jamais faire glisser de vaisselle ou ustensils de cuisine pouvant entraîner des rayures.
- Nettoyer immédiatement les tâches de vin, thé, café, tomate, jus de fruits....
- Ne jamais utiliser de produits abrasifs, éponge à gratter, poudre à récurer, javel, acides....



Service Après-vente

Pour vous offrir sans cesse des produits qui répondent à vos besoins, nous renouvelons une partie de nos gammes chaque année. Pour cette raison, nous ne pouvons assurer que les produits et les prix seront toujours valables au-delà de la période de validité de nos catalogues.

CONDITIONS GENERALES DES GARANTIES

Quelles sont les conditions d'application légales des garanties?

La garantie est valable pour la durée spécifiée dans le paragraphe relatif à chaque produit, et ce à compter de la date d'achat chez VALINO.

La garantie s'applique aux produits neufs vendus par VALINO. Elle couvre la réparation ou le remplacement du produit si un défaut de fabrication des matériaux susceptible d'affecter l'usage normal et sûr du produit apparaît pendant la période de garantie offerte à compter de la date d'achat. La garantie VALINO concerne l'acheteur initial agissant en tant que consommateur. Elle est incessible. Elle s'applique uniquement en cas d'utilisation domestique. La garantie ne s'applique pas sans présentation du bordereau de livraison ou de la facture en cas de vente à distance. Conservez votre preuve d'achat dans un endroit sûr.

Que fera VALINO pour remédier au problème?

Hormis la mise en oeuvre de la garantie légale, VALINO, ou le prestataire de services désigné, examinera le produit. Si après vérification il est conclu que votre réclamation est couverte par la garantie, il sera procédé soit à la réparation du produit défectueux, soit à son remplacement par le même article ou par un article comparable.

En cas de mise en oeuvre, VALINO prendra en charge les frais de réparation, de pièce de rechange, de main d'oeuvre et de déplacement, dans la mesure où les frais à engager pour la réparation n'excèdent pas la valeur du produit et où le produit est accessible à la réparation sans coût supplémentaire. Ces dispositions ne s'appliquent pas aux réparations non autorisées par VALINO.

Les pièces remplacées deviennent la propriété de VALINO. La garantie s'applique aux matériaux et accessoires remplacés ou réparés durant la période de garantie, dans la limite de la période de garantie restant à courir à compter du jour du remplacement ou de la réparation. Dans le cas où l'article n'est plus vendu par VALINO, et en cas d'impossibilité totale de réparation reconnue par VALINO, ou si le montant des réparations dépasse la valeur de l'article, et hormis la mise en oeuvre de la garantie légale, VALINO proposera un article de remplacement approprié. Le remplacement du produit défectueux n'a pas pour conséquence de prolonger la durée initiale de garantie.

Quelles sont les exclusions communes des garanties?

La garantie ne s'applique pas:

- Sauf accord particulier ou mention spécifique, à une utilisation en environnement non domestique, par exemple usage professionnel ou collectif, ou dans un lieu public.
- L'usure normale et graduelle inhérente aux produits, compte tenu de la durée de vie et du comportement communément admis pour des produits semblables.
- La détérioration des meubles muraux VALINO et de leur contenu liée à une défaillance du support mural de l'immeuble et/ou à l'utilisation de fixations murales inadaptées.
- Aux produits qui ont été mal stockés ou montés, qui ont subi une mauvaise utilisation ou une modification, qui ont été nettoyés avec de mauvaises méthodes ou produits, aux produits qui ont été utilisés de manière inappropriée ou ont subi un usage abusif, qui ont par exemple été utilisés à l'extérieur.
- Les dommages résultant du non-respect des consignes d'utilisation, d'une mauvaise installation (pose) non conforme aux instructions de VALINO et/ou aux règles de l'art.
- Les dommages tels que, entre autres, le vol, la chute ou le choc d'un objet, l'incendie, la décoloration à la lumière, les brûlures, l'humidité ou la chaleur sèche excessive ou toute autre condition environnementale anormale, les coupures, les éraflures, toute imprégnation par un liquide, les réactions chimiques ou électrochimiques, la rouille, la corrosion ou un dégât des eaux résultant entre autres d'un taux de calcaire trop élevé dans l'eau d'approvisionnement.
- Les dommages engageant la responsabilité d'un tiers ou résultant d'une faute intentionnelle ou dolosive. La garantie ne couvre pas les dommages indirects ou fortuits.

Instructions d'utilisation et conseils d'entretien

Pour pouvoir bénéficier d'une garantie, il faut suivre attentivement les instructions de montage et d'installation, ainsi que les instructions d'entretien et de maintenance, fournies avec les produits. Utilisez toujours un produit d'entretien adapté au type de matériau. Evitez les produits abrasifs. Si besoin, demandez conseil à nos vendeurs en magasin. Les éléments de cuisine doivent être correctement et solidement fixés au mur. Assurez-vous d'utiliser des fixations murales adaptées à votre mur. Le type de fixation dépend de la nature du matériau de votre mur. Assurez-vous que votre mur est de nature à supporter des charges en rapport avec le produit. En cas de doute, prenez l'avis d'un spécialiste. La garantie ne couvre pas la détérioration des meubles VALINO et de leur contenu liée à une rupture du support mural de l'habitation.

Où s'appliquent les garanties?

La garantie VALINO s'applique uniquement sur le territoire de la France métropolitaine et les îles françaises qui dépendent du continent européen (Corse, île de Batz, île de Ré, etc.), hors DOM et TOM. Pour les îles françaises qui dépendent du continent européen (Corse, île de Batz, île de Ré, etc.), la mise à disposition s'entend au port sur le continent.

Garantie légale (sans supplément de prix)

A la condition que l'acheteur fasse la preuve du défaut caché, le vendeur doit légalement en réparer toutes les conséquences (art.1641 et suivants du Code civil). Si l'acheteur s'adresse aux tribunaux, il doit le faire dans un délai de deux ans à compter de la découverte du défaut caché (art.1648 du Code Civil).

NOTA: En cas de recherche de solutions amiables préalablement à toute action en justice, il est rappelé qu'elles n'interrompent pas le délai de prescription. La réparation des conséquences du défaut caché, lorsqu'il a été prouvé, comporte, selon la jurisprudence:

- Soit la réparation totalement gratuite, y compris les frais de main d'oeuvre et déplacement.
- Soit le remplacement ou remboursement total ou partiel de son prix au cas où le produit serait totalement ou partiellement inutilisable.
- Et l'indemnisation du dommage éventuellement causé aux personnes ou aux biens par le défaut du produit.

La garantie légale du vendeur n'exclut en rien la garantie légale due par le constructeur.

COMMENT NOUS JOINDRE ?

Pour faire une réclamation dans le cadre de ces garanties, contactez VALINO par courrier à l'adresse suivante:
VALINO - Z.I du Bayon - 42150 LA RICAMARIE

CORRESPONDANCE MEUBLE/REFERENCE

MEUBLES HAUT profondeur 33 cm (Hors façades)

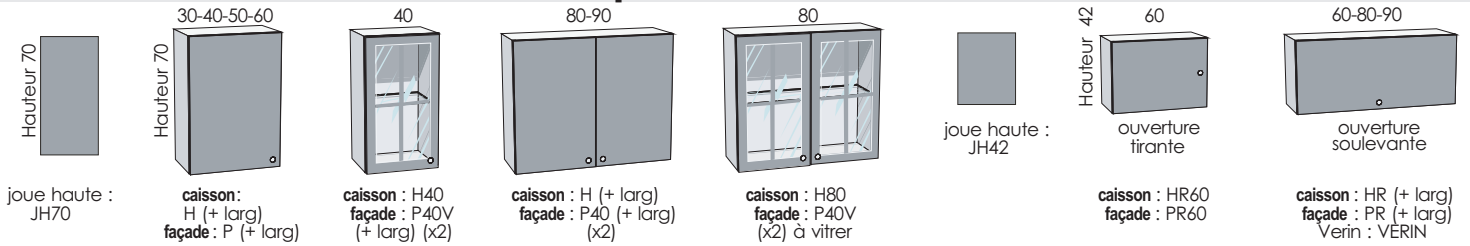

MEUBLES BAS profondeur 56 cm

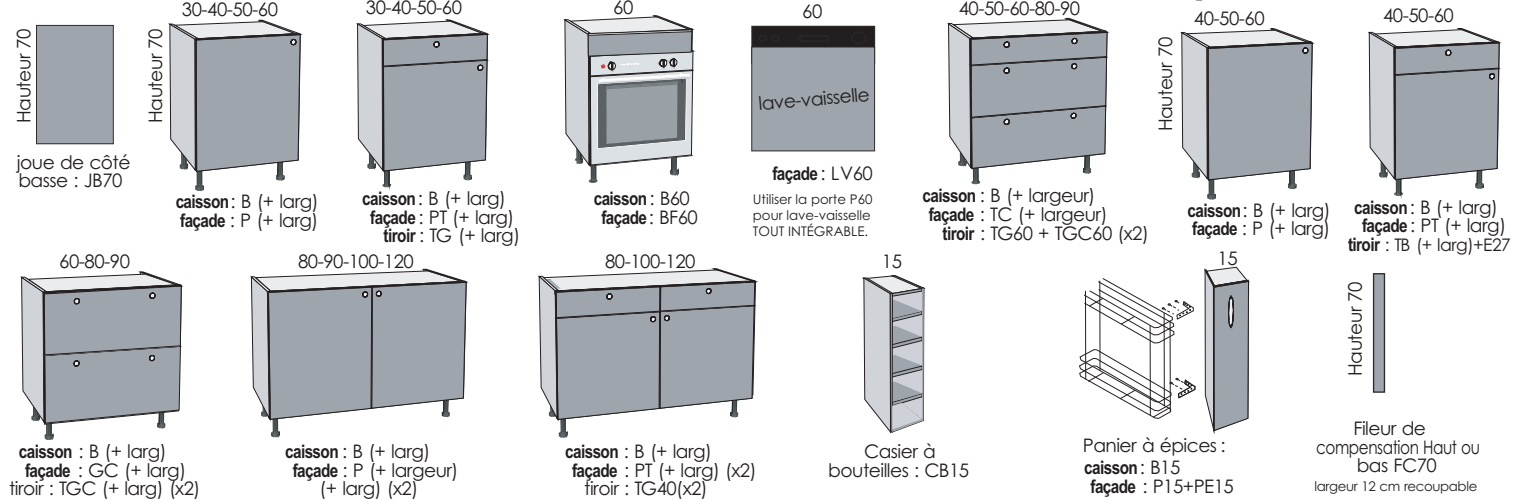

profondeur 33 cm

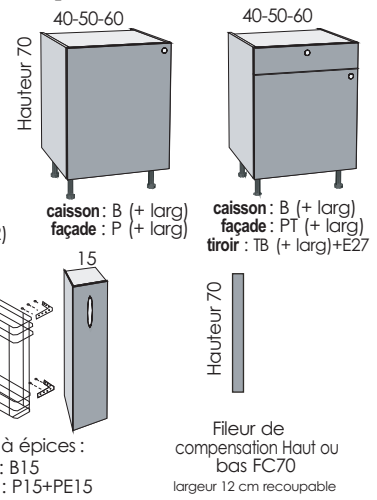

MEUBLES D'ANGLE



ARMOIRE profondeur 56 cm

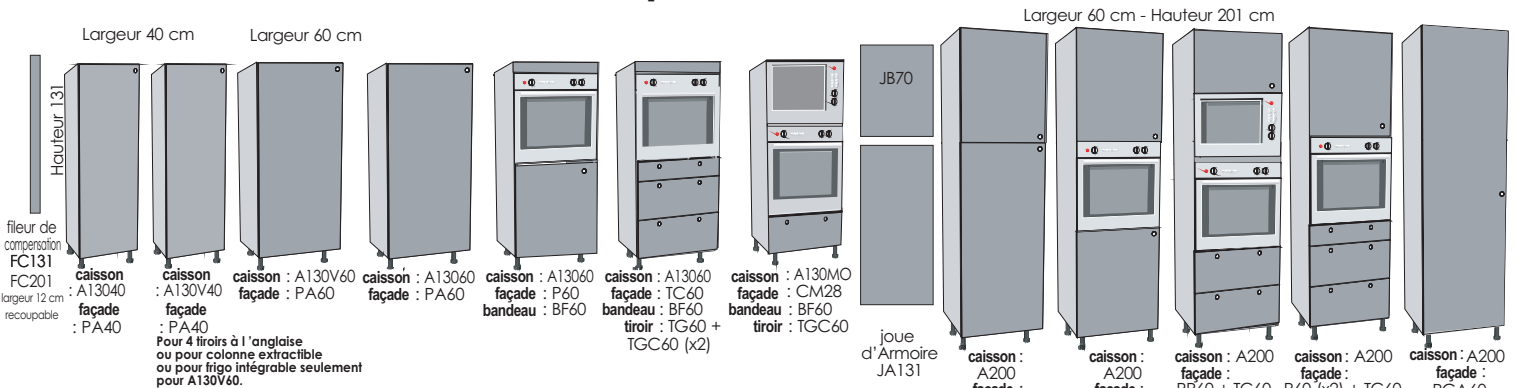

MEUBLES HAUTS profondeur 33 cm (Hors façades)

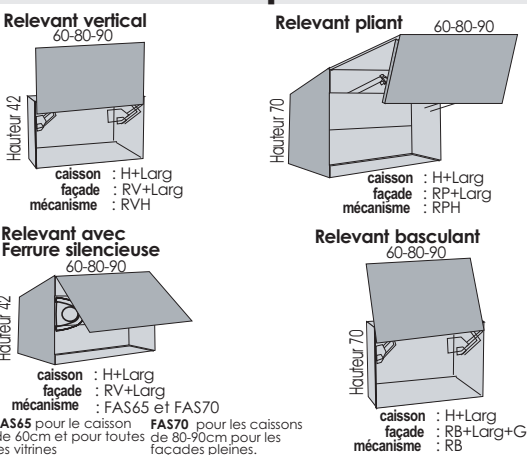

Tous les meubles peuvent recevoir les tiroirs à Billes (indiquez B à la place de G)
Précisez le sens des portes pour la PLATINE.

- | | | |
|--|---------------------------------|--|
| P = Porte | FB = Fileur bas | TG = Tiroirs à Galets |
| PC = Porte coulissante (sans trou de charnière) | JB = Joue basse | TGC = Tiroirs à Galets Casserolier |
| PT = Porte + Tiroir | JH = Joue haute | TB = Tiroirs à Billes |
| PR = Porte Réduite | JA = Joue armoire | TB(larg)E27 = Tiroirs à Billes faible profondeur |
| TC = Tiroirs Casseroliers | JH = Haut | TBC = Tiroirs à Billes Casserolier |
| GC = Grand Casseroliers | HR = Haut Réduit | CM28 = Casserolier micro-ondes |
| PGA = Porte Grande Armoire | CB = Casier à bouteilles | RP = Relevant pliant |
| PA = Porte Armoire | B = Bas | RV = Relevant vertical |
| PAC = Porte Armoire coulissante | A = Armoire | RPH = Relevant pliant horizontal |
| BF = Bandeau Four | AP = Armoire sur Plan | RVH = Relevant vertical horizontal |
| LV = Lave Vaisselle | HA90 = Haut Angle 90° | RB = Relevant basculant |
| V = A Vitrer | BA90 = Bas Angle 90° | FAS65 = Relevant avec ferrure silencieuse pour le caisson de 60cm et pour toutes les vitrines. |
| F = Fileur de compensation | HA45 = Haut Angle 45° | FAS70 = Relevant avec ferrure silencieuse pour les caissons de 80 et 90cm pour les façades pleines. |
| FH = Fileur haut | BA45 = Bas Angle 45° | |

Vendu sans poignée - Meuble à monter soi-même.